

QUICK START GUIDE

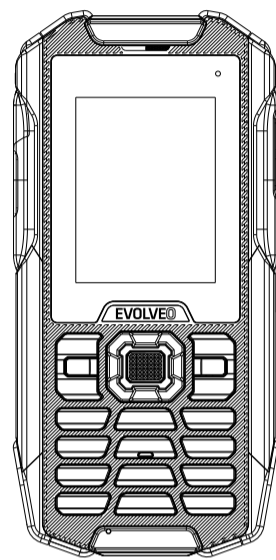

EVOLVEO
StrongPhone X4

Uvolněte šroubky



Otevřete zadní kryt baterie

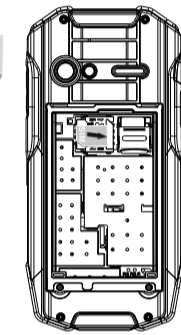

Vložte SIM kartu
Vložte SIM kartu do SIM slotu
lehce ji zatlačte a zajistíte

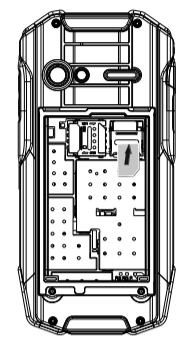

Vložte microSDHC kartu

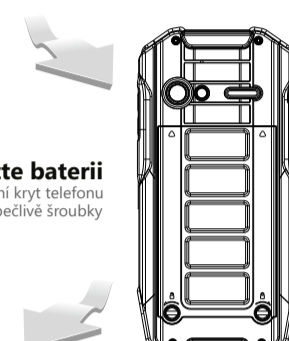

Vložte baterii
Přiložte zadní kryt telefonu
a utáhněte pečlivě šroubky



Nabíjejte 12 hodin
Před prvním použitím telefonu
doporučujeme nabíjet baterii
12 hodin

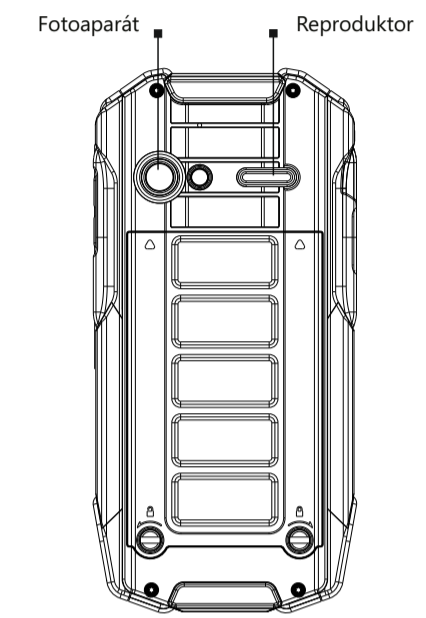
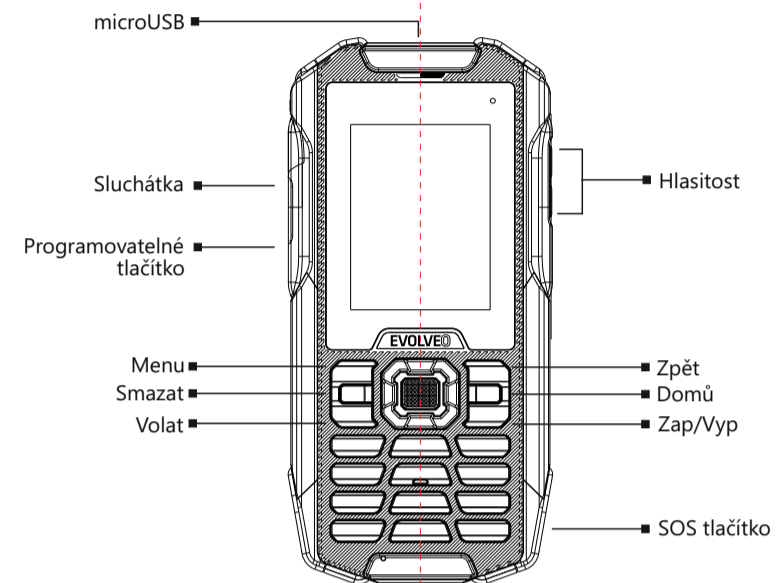

Vážený zákazníku, děkujeme, že jste si vybral mobilní telefon české značky EVOLVEO.
Doporučení pro péči o telefon a jeho bezpečné použití:

- Telefon EVOLVEO StrongPhone X4 je navržen tak, aby byl výrazně odolnější než běžný mobilní telefon, nicméně není nezníčitelný.
- Mobilní telefon EVOLVEO StrongPhone X4 získal certifikaci IP68. Ani tato norma však nezaručuje úplnou vodotěsnost přístroje.
- Telefon je vodotěsný a prachotěsný za předpokladu splnění následujících podmínek: zadní kryt a sluchátkový vstup je pevně uzavřen; telefon se neponorí hlouběji než 1.2 metru na déle než 40 minut; voda musí být sladká. Příležitostně použití v chlorovaných bazénech je možné za předpokladu, že telefon následně opláchnete čistou vodou. Nepoužívejte v mořské vodě ani bazénech se slanou vodou. Nesprávným používáním zařízení ztrácí záruka platnost.
- Dlouhodobé vystavení působení kovovým pilinám a jiným kovovým částicím, může poškodit např. reproduktor nebo sluchátko a není kryto zárukou.
- Tento telefon je složité elektronické zařízení, proto jej chraňte před nárazy a působením magnetického pole.
- Vzhledem k mnoha různým způsobům používání, jako například zda je nebo není správně uzavřen zadní kryt nebo sluchátkový vstup, neneseme žádnou zodpovědnost za poškození kapalinou.
- Displej telefonu je vyroben z tvrzeného skla, které může prasknout po pádu na tvrdý povrch, pokud je vystaveno silnému nárazu nebo když je displej ohýbán či jinak deformován. Pokud je displej poškozen, nepokoušejte se jej opravit. Sklo popraskané v důsledku nesprávného použití nebo zneužití není kryto zárukou.
- Telefon okamžitě vyčistěte pokud se dostane do kontaktu s produkty, které mohou způsobit skvrny, jako

je inkoust, barviva, make-up, jidlo, olej apod.

- Nepoužívejte čisticí prostředky na okna, čističe pro domácnost, aerosolové spreje, rozpouštědla, alkohol, amoniak nebo abraziva.
- Pokud vám telefon spadne do vody, nemačkejte tlačítka, otřete jej nepronášeným suchým hadříkem a nechejte jej volně vyschnout před opětovným zapnutím.
- Nepokoušejte se telefon vysušit externím zdrojem tepla, jako je například mikrovlnná trouba nebo vysoušeč vlasů.
- Telefon je určen pro provoz v teplotách od 0° do 40°C a může být skladován v teplotách od -20° do 45°C. Nižší nebo vyšší teploty mohou ovlivnit chování telefonu a životnost baterie.
- Nepoužívejte telefon venku během bouřky, za případná poškození přístroje nebo zdraví související s tímto způsobem užití neneseme zodpovědnost.
- Nepropichujte reproduktor, nevkládejte do otvorů žádné předměty, nenatírejte telefon barvou - všechny tyto činnosti ovlivňují funkčnost a těsnost telefonu.
- EVOLVEO StrongPhone X4 byl testován v souladu s normami EU pro rádiové vlny, WiFi a Bluetooth.
- V případě, že chcete omezit vliv působení vysokofrekvenční energie, omezte čas přímého působení záření např. pomocí Bluetooth handsfree sady, případně udržujte větší vzdálenost mezi vaším tělem a telefonem.
- Nikdy neopravujte telefon svépomocí, demontáž telefonu, včetně odstranění vnějších šroubů může způsobit jeho poškození, které není kryto zárukou.
- Při vytahování microSIM s redukcí (SIM karty) doporučujeme použít pinzetu, abyste zabránili prohnání microSIM karty (redukce). Vyhněte se tak možnému poškození patice pro SIM karty.
- Dovozce, distributori ani prodejci nezodpovídají za jakékoliv ztráty dat nebo přímé či nepřímé škody způsobené v souvislosti s provozem telefonu, ať už vzniknou jakýmkoliv způsobem.

Řešení problémů

Telefon nelze zapnout

- * Přidržte tlačítko zapnutí alespoň na 10 sekund nebo déle
- * Nabíjte baterii, nejprve nabíjejte přibližně půl hodiny, pak nabíječku odpojte a znovu připojte a nabíjte baterii úplně
- * Zkontrolujte nebo vyměňte SIM kartu

Mobilní telefon se sám vypíná, zamrzá nebo se restartuje

- * zkontrolujte, zda není aktivní funkce automatického vypnutí
- * odinstalujte aplikaci, která způsobuje problém
- * proveďte reset do továrního nastavení (Nastavení > Zálohování a obnovení dat > Obnovení továrních dat > Resetovat telefon).

Není slyšet zvuk

- * zkontrolujte, zda není úplně ztišen zvuk
- * zkontrolujte, že telefon není přepnut do režimu „Letadlo“.

Chyba PIN

- * kontaktujte operátora

Nalezení GPS satelitů trvá dlouho

- * zaměření satelitů je ovlivněno počasím a případnými překážkami pro příjem signálu ze satelitu. Pro urychlení nalezení polohy povolte funkci A-GPS nebo stáhněte EPO soubor (Systémová nastavení > Přístup k údajům o mé poloze (povolit) > Satelity GPS (kliknout) > Asistence GPS EPO (povolit), Nastavení EPO (kliknout), A-GPS (povolit).

Jak zadávat pímena nebo čísla pomocí klávesnice
* pro přepínání mezi režimy zadávání na klávesnici (velká, malá písmena nebo čísla) stiskněte pravé spodní tlačítko „#“

Rychlé nastavení

- Přetáhněte prstem horní informační pruh v Hlavní obrazovce směrem dolů pro zobrazení některých informací jako například zapnutí/vypnutí WiFi sítě, Bluetooth, GPS, Datové přenosy, Zvukové profily, Jas displeje, Nastavení telefonu apod.

Záruka se NEVZTAHUJE na:

- instalaci jiného firmwaru, než který byl v EVOLVEO telefonu nainstalován jako originální z tovární nebo ROOT operačního systému Android
- elektromechanické nebo mechanické poškození telefonu způsobené uživatelem nevhodným používáním (např. prasklý displej nebo dotyková vrstva, prasklý přední nebo zadní kryt telefonu, poškozený napájecí microUSB konektor, slot pro SIM karty, slot pro microSD kartu nebo vstup pro sluchátka apod.)
- poškození reproduktoru a sluchátka kovovými částicemi
- poškození přírodními vlivy jako oheň, voda, statická elektřina, zvýšená teplota apod.
- vadu vzniklou obvyklým opotřebením
- poškození neautorizovanou opravou
- firmware telefonu, pokud tento vyžaduje aktualizaci z důvodu změn v parametrech sítě mobilních operátorů
- vady funkce sítě operátora mobilních telefonů
- baterii, pokud po více než 6 měsících používání

nedrží svou původní kapacitu (záruka na kapacitu baterie je 6 měsíců)

- úmyslné poškození

Záruční a pozáruční servis

Opravy a servis je možné provádět pouze v autorizovaném servisním místě pro telefony EVOLVEO (více na www.evolveo.com), jinak můžete mobilní telefon poškodit a přijít o záruku.

SAR informace

Hlava: max. 0.30 W/kg
Tělo: max. 0.73 W/kg

Likvidace

Symbol přeškrtnutého kontajneru na výrobku, literatuře nebo obalu znamená, že na území Evropské unie musí být všechny elektrické a elektronické výrobky, baterie a akumulátory po ukončení své životnosti uloženy do odděleného sběru. Neodhazujte tyto výrobky do netříděného komunálního odpadu.

CE 0700 Prohlášení o shodě

Tímto společností ABACUS Electric, s.r.o. prohlašuje, že EVOLVEO StrongPhone X4 je ve shodě se základními požadavky směrnice 1999/5/EC (NV č.426/2000 Sb.).

Kompletní text Prohlášení o shodě je ke stažení na [ftp://ftp.evolveo.com/ce](http://ftp.evolveo.com/ce)

Vzhled a specifikace mohou být změněny bez předchozího upozornění. Tiskové chyby vyhrazeny.

www.evolveo.com