

MANUAL

Salente

MODEL

VERSION / DATE

Ario

III. / 3. 1. 2023



SK

DÔLEŽITÉ UPOZORNENIE!

PRED POUŽITÍM spotrebič predhrievajte 10 minút bez potravín.



Neumiestňujte nádobu s nástavcami na vyhrievaciu podložku



Nádobu na zdobenie používajte len s vnútorným hrncom.

Obsah

| | |
|--|----|
| NÁVOD NA POUŽITIE - ČASŤ TLAKOVÝ HRNIEC | 4 |
| DÔLEŽITÉ BEZPEČNOSTNÉ OPATRENIA | 4 |
| O VAŠOM TLAKOVOM HRNCI | 7 |
| IDENTIFIKÁCIA DIELOV | 9 |
| AKO POUŽÍVAŤ OVLÁDACÍ PANEL | 11 |
| PRED PRVÝM POUŽITÍM | 15 |
| NÁVOD NA POUŽITIE | 17 |
| NÁVOD NA OBSLUHU | 18 |
| BEZPEČNOSTNÉ PRVKY | 28 |
| ČISTENIE TLAKOVÉHO HRNCA | 30 |
| RIEŠENIE PROBLÉMOV | 31 |
| NÁVOD NA POUŽITIE - ČASŤ S TEPLOVZDUŠNOU FRITÉZOU | 37 |
| UPOZORNENIE | 37 |
| HLAVNÁ SCHÉMA | 40 |
| PRÍPRAVA | 45 |
| VARENIE | 47 |

NÁVOD NA POUŽITIE - ČASŤ TLAKOVÝ HRNIEC

DÔLEŽITÉ BEZPEČNOSTNÉ OPATRENIA

Pri používaní tlakových hrncov je vždy potrebné dodržiavať základné bezpečnostné opatrenia:

1. Pred použitím si prečítajte všetky pokyny.
2. Počas prevádzky nenechávajte spotrebič bez dozoru.
3. Nedotýkajte sa horúcich povrchov. Používajte rukoväte alebo kryty hrncov.
4. Pri používaní tlakového hrnca v blízkosti detí dbajte na zvýšenú opatrnosť.
5. V žiadnom prípade nedovoľte deťom manipulovať so spotrebičom.
6. Tlakový hrniec neumiestňujte do vyhriatej rúry.
7. Pri manipulácii s tlakovým hrncom obsahujúcim horúce tekutiny je potrebné dbať na zvýšenú opatrnosť.
8. Tlakový hrniec nepoužívajte na iné účely, než na ktoré je určený.
9. Nikdy neponárajte výrobok do vody alebo iných kvapalín.
10. Tento spotrebič varí pod tlakom. Nesprávne používanie môže mať za následok popáleniny.
11. Pred použitím skontrolujte, či je spotrebič správne utesnený.
12. Spotrebič nenapĺňajte nad 2/3 jeho kapacity. Pri varení potravín, ktoré počas varenia zväčšujú svoj objem, ako je ryža alebo strukoviny, nenapĺňajte spotrebič viac ako do 1/2. Preplnenie môže zvýšiť riziko upchatia ventilačného otvoru a spôsobiť nadmerný tlak v spotrebiči. Nedodržanie tohto postupu môže mať za následok zranenie osôb a/alebo poškodenie spotrebiča.
13. Uvedomte si, že niektoré potraviny, ako napríklad jablková omáčka, brusnice, krupica, ovsené vločky alebo iné obilniny, hrášok, rezance, makaróny, rebarbora alebo špagety, môžu speniť a popraskať, a tým upchať zariadenie na uvoľnenie tlaku (ventilátor). Tieto potraviny by sa nemali variť v tlakovom hrnci alebo len pod dohľadom.
14. Pri tlakovom varení majte v hrnci vždy dostatok tekutiny.

15. Pred použitím vždy skontrolujte, či nie je zariadenie na uvoľnenie tlaku upchaté.
16. Tlakový hrniec neotvárajte, kým nevychladne a neuvolní sa všetok vnútorný tlak. Ak sa rukoväť ťažko uvoľňuje, znamená to, že hrniec je stále pod tlakom - neotvárajte ho silou. Každý tlak v hrnci môže byť nebezpečný. Pozrite si návod na obsluhu. Str. 18
17. Tento tlakový hrniec nepoužívajte na vyprážanie na oleji, iba na vyprážanie na oleji.
18. Výrobok NEVYSTAVUJTE horľavým materiálom a NEPOUŽÍVAJTE ho vo vlhkom prostredí.
19. NEPOŠKODZUJTE tesniacu gumu a NEVYMIENAJTE ju za inú ako náhradnú gumu určenú pre tento spotrebič.
20. NEMANIPULUJTE s ocelovým krúžkom vo veku (2) žiadnymi nástrojmi ani vonkajšími silami. Ak je ocelový krúžok poškodený, okamžite prestaňte spotrebič používať a veko vymeňte.
21. Filter (17) pravidelne čistite, aby ste hrniec udržali čistý.
22. NIKDY nenakladajte do poistného ventilu (3) nič, ani ho nenahradzujte ničím, čo nie je určené na použitie s týmto spotrebičom.
23. Kontaktná plocha vnútorného hrnca (6) a elektronického ohrievača (14) musí byť vždy čistá. Vnútorný hrniec NEPOUŽÍVAJTE s inými zdrojmi tepla. Vnútorný hrniec NEVYMIENAJTE za žiadny iný hrniec, ktorý neodporúča výrobca.
24. Potraviny by sa nemali uchovávať v teple dlhšie ako 4 hodiny, aby sa zachovala ich čerstvosť. Tlakový hrniec by sa nemal používať nepretržite dlhšie ako 6 hodín - pokiaľ nie je na programe uvedené inak - napr. program Jogurt. Pri nedodržaní bezpečnostných opatrení môže dôjsť k vážnemu zraneniu a/alebo poškodeniu.
25. Ak sa počas varenia uvoľní para okolo veka (2), okamžite spotrebič odpojte od elektrickej siete, nechajte vychladnúť, vyberte obsah a vráťte ho výrobcovi na výmenu alebo opravu. Zariadenie na uvoľnenie tlaku bolo aktivované. Ide o bezpečnostné opatrenie, ktoré používateľa upozorní, že zariadenie na zníženie tlaku nefunguje správne.

26. Ak sa počas varenia tlakový hrniec akýmkoľvek spôsobom pokazí, prestaňte spotrebič používať a vráťte ho výrobcovi na výmenu alebo opravu.
27. Nenechávajte kábel visieť cez okraj stola alebo pultu, ani sa nedotýkajte horúcich povrchov.
28. Pred čistením a počas nepoužívania spotrebiča ho odpojte od elektrickej siete. Pred montážou alebo demontážou dielov nechajte vychladnúť.
29. Nepoužívajte tento spotrebič s poškodeným káblom alebo zástrčkou, s poruchou alebo s akýmkoľvek poškodením. Obráťte sa na kvalifikovaného technika, ktorý vykoná kontrolu, opravu alebo elektrické či mechanické nastavenie. Výrobok NEPOUŽÍVAJTE ani nevymieňajte diely za diely, ktoré nie sú určené pre tento spotrebič.
30. Najprv pripojte zástrčku k spotrebiču a potom zapojte kábel do zásuvky. Ak chcete spotrebič odpojiť, vypnite všetky ovládacie prvky a potom vytiahnite zástrčku zo zásuvky.
31. Nepoužívajte spotrebič na voľnom priestranstve, kde hrozí riziko jeho namočenia.
32. Neumiestňujte spotrebič na horúcu plynovú alebo elektrickú varnú dosku alebo do vyhrievanej rúry.
33. Akúkoľvek inú činnosť, než je bežná činnosť opísaná v príručke, by mal vykonávať autorizovaný servisný zástupca.
34. Používanie príslušenstva, ktoré neodporúča výrobca spotrebiča, môže spôsobiť zranenie.

DODRŽIAVAJTE TIETO POKYNY NA POUŽÍVANIE

POKYNY NA UZEMNENIE: Tento spotrebič musí byť uzemnený. Zástrčka musí byť zapojená do zásuvky, ktorá je správne nainštalovaná a uzemnená.

Varovanie: Nesprávne použitie uzemneného kábla môže viesť k úrazu elektrickým prúdom. V prípade potreby sa poraďte s kvalifikovaným elektrikárom. Tento bezpečnostný prvok sa nepokúšajte prekonať úpravou zástrčky.

K dispozícii je krátky napájací kábel, aby sa znížilo nebezpečenstvo zamotania alebo zakopnutia o dlhší kábel. Ak je potrebné použiť predlžovací kábel, mal by byť umiestnený tak, aby nepresahoval cez pult alebo dosku stola, kde by zaň mohli ťahať deti alebo oň zakopnúť.

Používajte iba predlžovací kábel s dostatočným prierezom schváleným pre oblasť použitia.

Označená hodnota predlžovacieho kábla musí byť rovnaká alebo väčšia ako hodnota tohto spotrebiča. Elektrický výkon je uvedený na spodnej strane tohto spotrebiča

O VAŠOM TLAKOVOM HRNCI

Tento tlakový hrniec využíva pokročilú technológiu, takže vy a vaša rodina môžete využívať výhody lepšieho, rýchlejšieho a zdravšieho varenia. Tlakový hrniec uzatvára prísady v pare a varí teplejšie a rýchlejšie, pričom zachováva dôležité živiny pre zdravšie jedlá. Rýchle varenie s menším množstvom vody šetrí dôležité prírodné zdroje a energiu! Ide o najjednoduchší tlakový hrniec na trhu. Môže sa zdať, že ide o komplikovaný spotrebič, ale buďte si istí, že tento tlakový hrniec sa ľahko používa, pripravuje jedlá rýchlo a jednoducho a celkovo šetrí vaše peniaze! Prijmite naše poďakovanie za zakúpenie nášho tlakového hrnca a užite si varenie!

BEZPEČNOSTNÉ UPOZORNENIE: Ak sa výrobok nepoužíva podľa pokynov, hrozí nebezpečenstvo požiaru, úrazu elektrickým prúdom alebo zranenia osôb. Ochrana pred úrazom elektrickým prúdom je zabezpečená len vtedy, ak je hlavný napájací kábel pripojený k riadne uzemnenej zásuvke 220 - 240 V |50 Hz.

- Tento výrobok sa musí používať len v suchom prostredí v interiéri a NIE JE určený na komerčné použitie.

- Všetky časti a príslušenstvo tohto spotrebiča sa musia používať správne podľa návodu. Všetky diely a príslušenstvo musia byť originálne, ako ich dodal výrobca. Všetky ostatné diely alebo príslušenstvo, ktoré nie sú určené pre tento spotrebič,

sú prísne zakázané.

- Používanie predlžovacieho kábla, napájacieho adaptéra alebo iných elektrických zariadení sa neodporúča.

LED INDIKÁTOR CHYBY:

Ak sa na displeji tlakového hrnca zobrazí niektorý z nižšie uvedených chybových kódov, odpojte napájací kábel a po 10 minútach ho znova pripojte. Ak sa chybový kód zobrazuje aj naďalej, kontaktujte výrobcu a požiadajte o náhradný diel.

| Chybový kód | Problémy/príčiny | Riešenie |
|--------------------|-----------------------------|---|
| E1 | Otvorený obvod snímača | Kontaktovať zákazníčku podporu |
| E2 | Skrat snímača | Kontaktovať zákazníčku podporu |
| E3 | Prehriatie | Vypnite/zapnite spotrebič a ak sa stále zobrazuje chyba, kontaktujte zákazníčku podporu |
| EY | Zlyhanie signálneho spínača | Kontaktovať zákazníčku podporu |
| P0t | Chýbajúci vnútorný hrniec | Vložte vnútornú nádobu |
| Lid | Chýbajúce veko | Uzavrite hrniec pokrievkou |

IDENTIFIKÁCIA DIELOV

1. Rukoväť

2. Veko

3. Ventil na obmedzenie tlaku

4. Bezpečnostný ventil
(vonkajší pohľad)

5. Bezpečnostný ventil
(vnútorný pohľad)

6. Vnútorný hrniec

7. Vonkajší hrniec

8. Rukoväte hlavného telesa
hrnca

9. Horný krúžok

10. Ovládací panel

11. Napájací kábel

12. Kondenzačná nádoba

13. Hlavné telo hrnca

14. Vykurovací doska

15. Spodný krúžok

16. Tesniaci krúžok pre poistný ventil

17. Filter

18. Gumový tesniaci krúžok

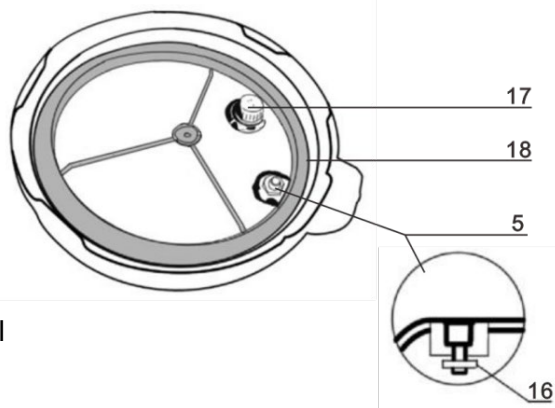
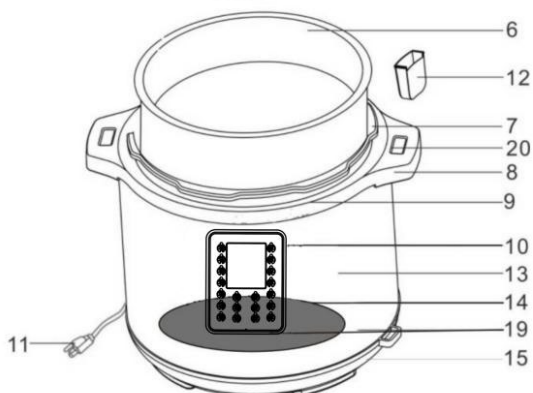
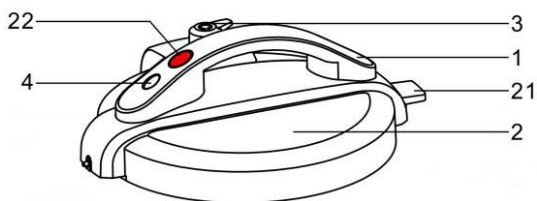

19. Senzor
20. Podpera veka (západka veka)
na oboch bočných rukovätiach)
21. Držiak na podperu veka
22. Tlačidlo na uvoľnenie veka
23. Kôš z nehrdzavejúcej ocele
24. Veko z tvrdeného skla
25. Odmerka
26. Lyžice
27. Stojan
28. Fritovací kôš / parný stojan
29. Stojan na pečenie

ČLENSTVO



23



24



25



26

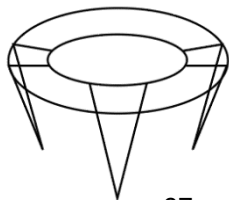

27



28

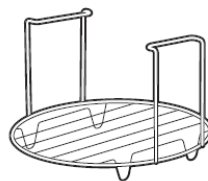

29

AKO POUŽÍVAŤ OVLÁDACÍ PANEL

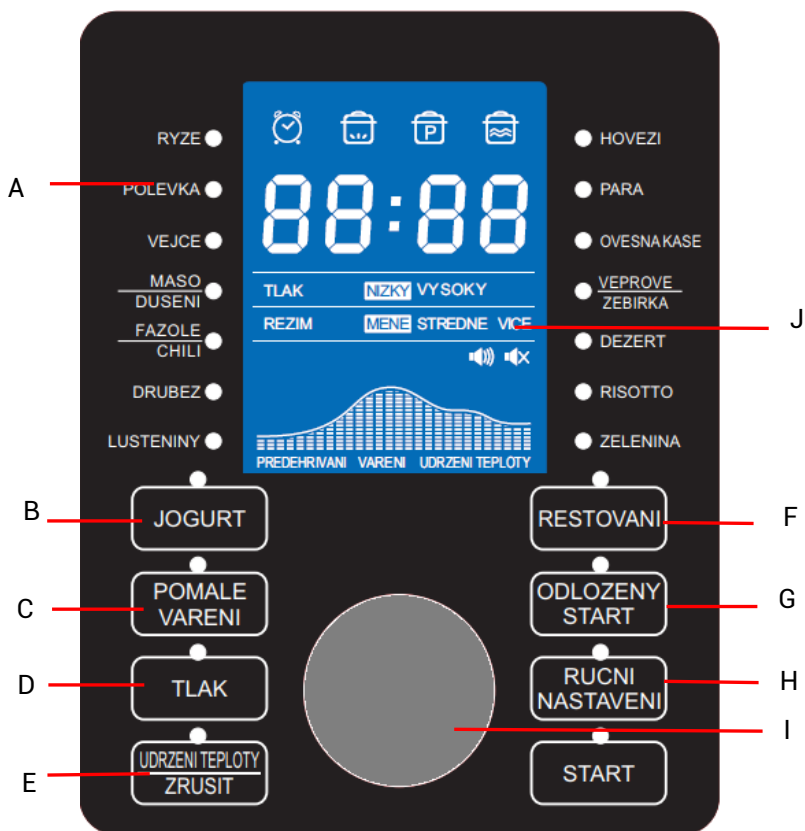

A-MENU JEDÁL: Pomocou ovládacieho gombíka vyberte funkciu Menu potravín, stlačením tlačidla START spustíte cyklus varenia.

B-FUNKCIA JOGURT: Pozostáva z dvoch krokov - pasterizácie a kultivácie. Viac na strane 22

C - TLAČIDLO POMALÉHO VARENIA: Stlačením tohto tlačidla vyberte program pomalého varenia. Viac na strane 23

STLAČENIE TLAČIDLA D: Toto tlačidlo sa používa na výber úrovne tlaku varenia, Nízky tlak alebo Vysoký tlak.

E-TLAČIDLO NA PODRŽANIE/ZRUŠENIE TEPLoty: Toto tlačidlo sa používa na udržiavanie teploty v tlakovom hrnci. Po skončení varenia sa tlakový hrniec automaticky prepne do režimu udržiavania teploty. Stlačením tohto tlačidla zrušíte aj akúkoľvek funkciu.

TLAČIDLO F NA OPÄTOVNÉ OHRIATIE: Stlačením tohto tlačidla vyberte program Restart. Viac na strane 21

G-TLAČIDLO PRE ODLOŽENÝ ŠTART: Odložený štart varenia v 30-minútových intervaloch; stlačením tlačidla predĺžite čas odloženia. Viac na strane 23

NASTAVENIE H-RUKY: Stlačením tlačidla nastavte množstvo prísad; prepínajte medzi režimami menej, stredne a viac. **POZNÁMKA:** Čas varenia závisí od množstva prísad. Pomocou gombíka nastavte čas varenia.

OVLÁDACÍ GOMBÍK I-CONTROL: Otáčaním nastavte predvoľby varenia alebo upravte čas varenia. Stlačením tlačidla nastavíte čas vybranej predvoľby

J-LCD DISPLEJ

Na LCD displeji sa pomocou ikon, slov a číslíc zobrazuje čas, úroveň tlaku, režimy, priebeh varenia a správy.

1) Ikona odloženého štartu 2) Ikona predhrievania 3) Ikona stlačenia 4) Ikona udržiavania teploty

1 2 3 4

Zobrazenie času a správ

Indikátor úrovne tlaku

Indikátor režimu

Ukazovateľ pokroku



Indikátor zvuku: zobrazuje, či je zvuk zapnutý alebo vypnutý, bezpečnostné upozornenia sú vždy zapnuté. Keď je všetko vypnuté a svieti 00 00:

Vypnutie zvuku: Stlačte tlačidlo KEEP HEAT/CANCEL na najmenej 3 sekundy, kým sa ikona nezmení na ikonu

Zapnutie zvuku: Stlačte tlačidlo KEEP HEAT/CANCEL na najmenej 3 sekundy, kým sa ikona nezmení na ikonu

Bežné správy



| | |
|--|----------------|
| | HOT - ZAHRÁTÉ |
| | YOGT - JOGURT |
| | BOIL - VARENIE |
| | LID - VÍKO |

MONTÁŽ SKLENENÉHO VEKA

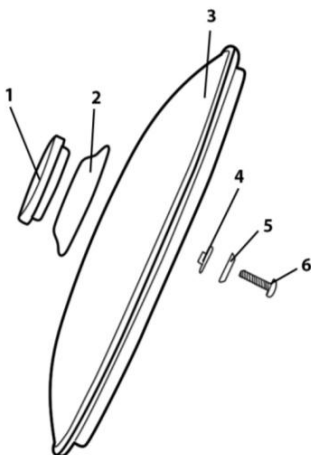

Váš tlakový hrniec je vybavený pokrievkou z tvrdého skla, ktorú možno používať s funkciami SLOW COOK a HEAT CONSERVATION. Nepoužívajte túto sklenenú pokrievku s inými funkciami tohto tlakového hrnca.

Inštalácia gombíka na sklenenom veke si vyžaduje skrutkovač (nie je súčasťou dodávky).

Podľa schémy na ľavej strane namontujte gombík na sklenený kryt.

1. Rukoväť
2. Základňa rukoväte
3. Sklenené telo veka
4. Silikónové tesnenie
5. Tesnenia
6. Skrutka M4

MONTÁŽ GUMOVÉHO TESNIACEHO KRÚŽKU

Vždy sa uistite, že gumový tesniaci krúžok (18) je bezpečne pripevnený ku kovovému krúžku v tvare písmena Y na vnútornej strane veka (2). Dbajte na to, aby drážka v gumovom tesniacom krúžku (18) po celej dĺžke zapadla do vonkajšieho okraja krúžku v tvare Y.

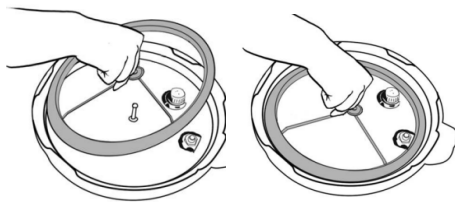

Obrázky 1-2

Potom vložte Y-krúžok a gumový tesniaci krúžok (18) späť do veka (2) a uistite sa, že otvor v strede prierezu Y-krúžku je zarovnaný s kovovým čapom v strede veka (2). Pevne zatlačte, až kým sa Y-krúžok nezaistí na veku (2) (obr. 1-2).

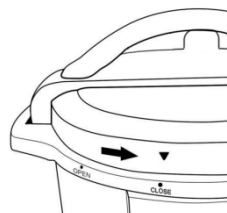

Obrázok 3

ZNAČKY NA VEKU TLAKOVÉHO HRNCA

Venujte pozornosť značkám "LOCK OPEN" a "LOCK CLOSED" na okraji tela tlakového hrnca (13) a ▼ na okraji veka (2). Ak chcete veko tlakového hrnca (2) správne zatvoriť a zabezpečiť, vždy zarovnajte značky "CLOSE" na hornom krúžku (9).

a ▼ na okraji veka (2) (obrázok 3).

INŠTALÁCIA KONDENZAČNEJ NÁDOBY

Kondenzačná nádoba je priehľadná plastová časť, ktorá sa zasúva do zadnej časti tlakového hrnca, ako je znázornené na obrázku 4. Nádobu na kondenzát vložte do zadnej časti spotrebiča, kým nezacvakne na svoje miesto; ide o časť 12 na obrázku na strane 8.

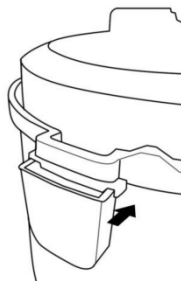

Obrázok 4

UPOZORNENIE TÝKAJÚCE SA POISTNÉHO VENTILU

VAROVANIE: Vyhnite sa vážnemu zraneniu. Na nastavenie ventilu do polohy "VENTILÁCIA" (obrázok 5) vždy používajte kliešte alebo dlhý kuchynský nástroj.



POZOR HORKÁ PÁRA: PRI NASTAVOVANÍ PRETLAKOVÉHO VENTILU DO POLOHY "ODVZDUŠNENIE" DRŽTE RUKY A TVÁR MIMO PRETLAKOVÉHO VENTILU.

Obrázok 5

PRED PRVÝM POUŽITÍM

1. Odstráňte obalové materiály, ako je kartón, plast alebo polystyrén, a riadne ich zlikvidujte.
2. Všetky časti vyčistite mäkkou vlhkou handričkou alebo špongiou a dôkladne ich vysušte.
3. Hrniec dôkladne umyte v umývačke riadu alebo v teplej mydlovej vode. Opláchnite, utrite alebo nechajte uschnúť a vložte do tlakového hrnca.

MONTÁŽ KRYTU:

1. Ako otvoriť veko: Pevne držte rukoväť (1) a stlačte červené tlačidlo, aby sa uvoľnilo veko (2), otáčajte vekom (2) v smere hodinových ručičiek, kým sa neuvolíni, a zdvihnite veko (2) do zvislej polohy, potom ho zdvihnite a vyberte (obrázok 8).

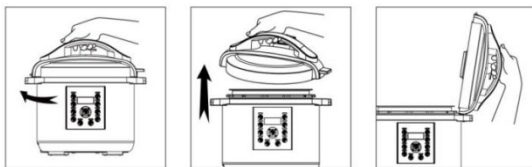

Obrázky 6-8

Poznámka: Na nových jednotkách môže byť tesnenie veka (2) o niečo hrubšie ako zvyčajne, a preto sa veko môže ťažko uvoľňovať. Po niekoľkonásobnom otvorení a zatvorení veka (2) sa tesnenie uvoľní.

2. Ako zatvoriť veko: Skontrolujte gumový tesniaci krúžok (18) vo vnútri veka (2)

a uistite sa, že je správne nasadený na veku po celom obvode.

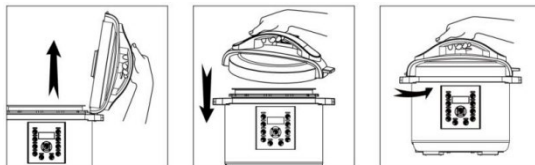

(Pozor: Ak je gumový tesniaci krúžok poškodený, tlakový hrniec nepoužívajte. Kontaktujte zákaznícky servis a požiadajte o opravu alebo výmenu.)

Obrázky 9-11

Ak chcete uzamknúť pokrievku (2), odstráňte zvyšky potravín z okraja horného prstenca (9) hrnca, aby ste zabezpečili správne utesnenie. Odstráňte veko (2) z podpory veka (20) (Obrázok 9), pridržte rukoväť (1) a umiestnite veko do otvorenej polohy smerom nadol (Obrázok 10). Otáčajte proti smeru hodinových ručičiek, kým nedosiahnete polohu zatvoreného veka (obrázok 11). (Budete počuť zvuk uzamknutia).

Poznámka: Na zabezpečenie správneho zatvorenia veka (2) zarovnajte značky LOCK OPEN a šípku a LOCK CLOSED a šípku na veku (2) a hlavnom tele (13).

TEST S VODOU

Ak chcete skontrolovať, či je gumový tesniaci krúžok (18) prvýkrát správne nasadený, odporúčame vám prečítať si nasledujúce pokyny a naplniť vnútorný hrniec (6) vodou do 2/3 jeho objemu a naprogramovať hrniec na program - Fazuľa/chilli - varenie 30 minút. Po dokončení vodu vylejte. Opláchnite a osušte vnútornú nádobu (6). Tlakový hrniec je teraz pripravený na použitie.

BEZPEČNOSTNÝ ZÁMOK VEKA

Poznámka: Tento spotrebič má zabudovanú bezpečnostnú funkciu, ktorá zabraňuje aktivácii všetkých funkcií, ak veko (2) nie je riadne zaistené.

Ak nie je veko (2) správne zaistené, nie je možné zvoliť funkciu varenia. Na displeji sa zobrazí "LID" a nepretržite pípa, kým sa veko (2) správne nezaistí. Nebudete môcť vybrať funkciu varenia. Tým sa zabráni vareniu bez riadneho zabezpečenia veka. Funkcie REST a SLOW COOK budú stále fungovať, pretože táto funkcia

nepoužíva veko (2).

NÁVOD NA POUŽITIE

STOPY NA HRNCI NA VARENIE

Vo vnútri odnímateľného hrnca sa nachádzajú dve sady značiek. Jedna strana je označená nápisom "2/3 MAX PRESSURE COOK", ktorý označuje maximálne naplnenie pri varení akéhokoľvek jedla v tlakovom hrnci okrem ryže. Druhá značka je MAX RICE CUP (MAX NA RYŽU) a používa sa pri varení ryže. Pri varení ryže pod tlakom nikdy nenapĺňajte tlakový hrniec vodou nad túto značku.

1. Otvorte pokrievku, vyberte hrniec z tlakového hrnca a pridajte potraviny a tekutiny.

POZNÁMKA: Celkový objem potravín a tekutiny nesmie prekročiť 2/3 objemu hrnca (obrázok 12).

V prípade potravín, ako je sušená zelenina a fazuľa alebo ryža a obilniny, nesmie celkový objem presiahnuť 1/2 objemu (obrázok 13).

Preplnenie môže upchať poistný ventil, čo môže spôsobiť nadmerný tlak.

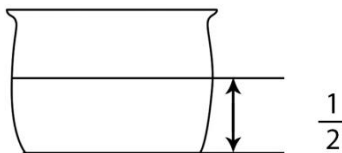
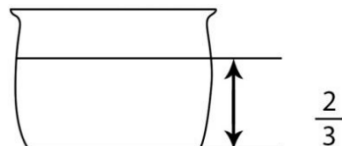

Obrázok 12 - 13

Pri tlakovom varení vždy použite aspoň ½ šálky tekutiny.

VAROVANIE: Aby ste predišli vážnemu popáleniu pri varení iných potravín ako ryže, nikdy neprekračujte značku 2/3 maximálneho tlaku pri varení kombinovaného objemu kvapaliny a potravín znázornenú na obrázku 12 - 13.

Pred vložením vnútorného hrnca (6) do tlakového hrnca sa uistite, že vnútorný hrniec, v ktorom je umiestnená ohrievacia platňa (14), je čistý a suchý, a vyrovnajte hrniec, aby ste zabezpečili optimálny kontakt medzi

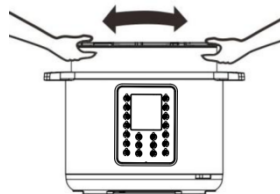

Obrázok 14

vnútorným hrncom a ohrievacou platňou (14) (obrázok 14).

3. Zatvorte a uzamknite veko.

4. Nastavte poistný ventil (3) do polohy "Tesnenie" a uistite sa, že poistný ventil (4) klesá.

5. Pri nastavovaní pretlakového ventilu (3) do polohy "Tesnenie" alebo "Odvzdušnenie" zarovnajte značku na pretlakovom ventile (3) so šípkou na rukoväti (1), ako je znázornené na obrázku 15.

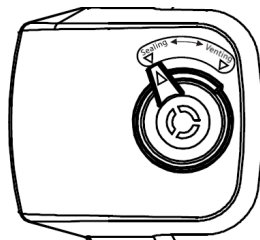

Obrázok 15

6. Zapojte napájací kábel do tlakového hrnca a potom do elektrickej zásuvky. Na LCD displeji sa zobrazí 00:00 (OFF).

NÁVOD NA OBSLUHU

Pri bezpečne upevnenom veku, zapnutom spotrebiči a LCD displeji zvolte tlačidlo požadovanej funkcie varenia nasledovne.

Pre váš tlakový hrniec je naprogramovaných 15 funkcií menu. Sú to kaše, polievky, hydina, jogurt, vajcia, fazuľa/chilli, ryža, varenie pod tlakom, mäso, dezerty, pomalé varenie, varenie v pare, pečenie, strukoviny a varenie. Predvolené časy sú naprogramované na rýchle a jednoduché varenie malých porcií potravín s hmotnosťou menšou ako 1,4 kg. Pri varení potravín s hmotnosťou nad 1,4 kg použite funkciu vlastného manuálneho nastavenia. Každý z predvolených časov je naprogramovaný tak, aby počas cyklu varenia zisťoval hmotnosť vareného pokrmu a množstvo tekutiny v hrnci. Spotrebič automaticky zvýši tlak, uvarí jedlo a po dokončení varenia prejde do režimu udržiavania teploty.

| MENU | Teplota °C | ČASOVÝ ROZSAH VARENIA |
|--------------------|-------------|-----------------------|
| Ovsená kaša | 165°C | 1-99 MIN |
| Polievka/vývar | 165°C | 1-99 MIN |
| Hydina | 165°C | 1-99 MIN |
| Jogurt | 35°C - 83°C | 8-24 HODIN |
| Vajcia | 165°C | 1-99 MIN |
| Fazole/Chilli | 165°C | 1-99 MIN |
| Rýže | 165°C | 1-99 MIN |
| Varenie pod tlakom | 165°C | 1-99 MIN |
| Mäso/sušenie | 165°C | 1-99 MIN |
| Dezert | 135°C | 1-99 MIN |
| Pomalé varenie | 60°C - 95°C | 0,5-9,5 HODINY |
| Pára | 165°C | 1-99 MIN |
| Reštovanie | 100°C-140°C | 1-30 MIN |
| Strukoviny | 165°C | 1-99 MIN |
| Varenie | 165°C | 1-99 MIN |

PO VÝBERE PROGRAMU PONUKY JEDÁL

1. Na displeji sa zobrazí predvolený čas varenia pre zvolený výber. Napríklad, keď je vybraná ryža, na displeji sa zobrazí 00:12.

2. Stlačte tlačidlo START.

Rozsvieti sa ikona Predhriatie. 

3. Ako sa zvyšuje teplo, zvyšuje sa tlak a bezpečnostný ventil vyskočí. Množstvo tekutiny a ostatných prísad v tlakovom hrnci určuje čas potrebný na stlačenie hrnca - zvyčajne 5 až 40 minút.

4. Napríklad pri varení ryže sa na LCD displeji zobrazí ON, keď sa zvýši tlak. Keď sa začne varenie pod tlakom, rozsvieti sa ikona tlakového hrnca.  Na LCD displeji sa zobrazí 00: 12 a začína sa odpočítavanie.

5. Bezpečnostný ventil je zdvihnutý, aby signalizoval, že spotrebič varí pod tlakom. Veko je teraz zatvorené a nedá sa otvoriť.

! NIKDY SA NEPOKÚŠAJTE OTVORIŤ VEKO POČAS TLAKOVÉHO VARENIA !

PO VÝBERE ÚROVNE TLAKU

Tlačidlo PRESS sa používa v kombinácii s programami Food Menu.

Predvolený prevádzkový tlak je vysoký tlak, tlačidlo "PRESSURE" prepína nastavenie tlaku medzi "High Pressure" (50-60 kPa) a "Low Pressure" (30-40 kPa) pre funkcie tlakového varenia. Napríklad pre polievku najprv vyberte polievku a nastavte čas varenia pod tlakom, indikátor polievky bude blikať a zvýrazní sa indikátor vysokého tlaku, stlačte raz TLAK, rozsvieti sa indikátor nízkeho tlaku. Prevádzkový tlak bude vysoký, ak dvakrát stlačíte tlačidlo Pressure Level (Úroveň tlaku).

Postupujte podľa krokov 3 až 5 v časti PO VÝBERU TLAČIDLA OBSAHU

FUNKCIA AUTOMATICKÉHO UDRŽIAVANIA TEPLoty

Po dokončení varenia tlakový hrniec zapípa a automaticky prejde do režimu udržiavania teploty. Indikátor podržania teploty a ikona podržania teploty  sa rozsvieti a na displeji sa zobrazí "66". Po 24 hodinách sa sporák automaticky vypne.

POZNÁMKA: Nastavenie udržiavania teploty by sa nemalo používať nepretržite dlhšie ako 4 hodiny. Kvalita a štruktúra potravín sa začne meniť po 1 hodine, keď

je nastavená na udržiavanie teploty. Malé množstvo kondenzátu v hornom krúžku počas nastavenia udržiavania teploty je normálne.

RESETOVANIE ALEBO ZRUŠENIE

Používateľ môže kedykoľvek resetovať alebo zrušiť akúkoľvek funkciu stlačením tlačidla Podržať teplotu/Zrušiť, kým sa na displeji nezobrazí 00:00 (Vypnuté).

ODSTRÁNENIE VEKA PO TLAKOVOM VARENÍ

Po ukončení cyklu tlakového varenia sa spotrebič automaticky prepne do režimu udržiavania teploty. V tomto okamihu môžete uvoľniť tlak jedným z dvoch spôsobov - prirodzeným uvoľnením tlaku alebo rýchlym uvoľnením tlaku.

1. Prirodzená relaxácia: Po tlakovom varení nechajte spotrebič v režime udržiavania teploty. Tlak začne klesať - čas, za ktorý tlak klesne, závisí od množstva kvapaliny v hrnci a dĺžky udržiavania tlaku. Prirodzená relaxácia môže trvať 15 až 30 minút.

Počas tejto doby pokračuje varenie, preto sa odporúča pre niektoré kusy mäsa, polievky, ryžu a niektoré dezerty. Keď sa tlak úplne uvoľní, bezpečnostný ventil (4) klesne (obrázok 16) a veko sa odomkne a otvorí. Veko sa neotvorí, kým sa neuvolní všetok tlak. Veko neotvárajte silou. Ak je veko príliš tesné, pred pokusom o otvorenie veka nechajte tlak úplne povoliť.



Obrázok 16

Rýchle uvoľnenie (odporúča sa pre potraviny, ktoré by mali byť mierne alebo stredne prepečené). Po skončení tlakového varenia hrniec zapípa a prejde do režimu udržiavania teploty. Stlačte tlačidlo Podržať teplotu/Zrušiť a na displeji sa zobrazí 00:00 (Vypnuté). Pomocou kuchynskej rukavice alebo dlhého náčinia opatrne otočte poistný ventil (3) do polohy "Odvzdušnenie", aby sa uvoľnil tlak, kým poistný ventil (4) neklesne.

POZNÁMKA: Ventil na obmedzenie tlaku nie je možné nastaviť do polohy

"Odvzdušnenie" bezprostredne po varení, ak používate funkcie, ako sú kaša alebo polievka. Pred pokusom o otvorenie veka je DÔLEŽITÉ, aby bezpečnostný ventil (5) klesol (obrázok 14).

POZOR NA HORÚCU PARU - RIZIKO OBARENIA: NA OTÁČANIE VENTILU POUŽITE KLIŠTE ALEBO DLHÉ NÁSTROJE. UDRŽUJTE RUKY A TVÁR MIMO TLAKOVÉHO POISTNÉHO VENTILU (3)

AKO POUŽÍVAŤ FUNKCIU REŠTARTU

Toto nastavenie umožňuje varenie pri vysokej teplote bez pokrievky pred tlakovým varením. Väčšine jedál pred varením pod tlakom prospeje pečenie, pretože získajú zlatistú farbu, bohatšiu a šťavnatejšiu chuť. Na pečenie mäsa alebo zeleniny pred varením pod tlakom:

1. Odstráňte veko (2) zo spotrebiča.
2. Podľa receptu pridajte olej alebo maslo.
3. Stlačte tlačidlo RESTORE. Stláčaním tlačidiel + a - nastavte čas varenia. Nie je potrebné stlačiť žiadne iné tlačidlo, po 10 sekundách sa program spustí. Na LCD displeji sa zobrazí ON.
4. Opakovaným stláčaním tlačidla RESET vyberte režim a teplotu podľa tabuľky.
5. Po predhriatí sa na LCD displeji zobrazí HOT, potom vložte jedlo do vnútorného hrnca.
6. Miešajte alebo otáčajte pokrm podľa potreby, kým nedosiahnete požadovanú farbu a konzistenciu.
7. Ak chcete zrušiť funkciu REST pred ukončením odpočítavania časovača, stlačte tlačidlo HEAT REST/CANCEL.

!!! Po zrušení funkcie REST nechajte spotrebič pred spustením tlakového varenia 2-3 minúty odpočívať. Ak spotrebič nezačne variť pod tlakom, pred výberom inej funkcie nechajte spotrebič po funkcii REST dlhšie vychladnúť.

NASTAVENIE TEPLOTY A ČASU PEČENIA

- Stlačte tlačidlo RESET, na displeji sa zobrazí MEDIUM a začne blikať predvolený čas 0:20
- Stlačte tlačidlo MANUAL SETUP a zmeňte režim z MEDIUM na LESS alebo MORE. Tieto režimy zodpovedajú teplotám v nasledujúcej tabuľke

| RESTORATION V2 | |
|--------------------|---------|
| Nastavenia | Teplota |
| Menej | 100°C |
| Stredné | 120°C |
| Prečítajte si viac | 140°C |

- Nastavenie dĺžky času režimu REST pomocou okrúhleho otočného gombíka
- Stlačte tlačidlo START. Na displeji sa zobrazí ON.
- Ak chcete zrušiť funkciu REST pred ukončením odpočítavania časovača, stlačte tlačidlo RESTORE HEAT/CANCEL.
- Na pomalé varenie môžete použiť sklenenú pokrievku.



AKO POUŽÍVAŤ FUNKCIU JOGURT

Výroba jogurtu v tlakovom hrnci je jednoduchá a zábavná. Potrebujete len mlieko a jogurt s aktívnou kultúrou! Tento proces pozostáva z dvoch častí: Pasterizácia mlieka a pestovanie jogurtu. Ak chcete pripraviť jogurt, postupujte podľa nasledujúcich krokov:

PASTERIZÁCIA

1. Do základne vložte ocelový hrniec a tlakový hrniec zapojte do zásuvky. Na LCD displeji sa zobrazí 00:00 - vypnuté.
2. Do ocelového hrnca nalejte mlieko podľa vášho receptu.
3. Uzamknite veko a presuňte poistný ventil do polohy Tesnenie.
4. Vyberte funkciu Jogurt. Stlačením tlačidla Manuálne nastavenia prejdite do ponuky Viac; na LCD displeji sa rozsvieti nápis Var.
5. Stlačte tlačidlo START
6. Po dokončení varenia tlakový hrniec zapípa a na LCD displeji sa zobrazí Yogt (Jogurt).
7. Vyberte ocelový hrniec s mliekom, položte ho na mriežku a nechajte ho vychladnúť, kým mlieko nedosiahne teplotu 43 °C.

KULTIVÁCIA

Aktívnu kultúru vmiešajte do teplého mlieka podľa vášho receptu. Ocelový hrniec vráťte na dno tlakového hrnca.

1. Uzamknite veko. Ventil na obmedzenie tlaku možno nastaviť do polohy utesnenia alebo odvzdušnenia.
2. Vyberte funkciu Jogurt; stlačte tlačidlo Manuálne nastavenia, kým sa na LCD displeji nezobrazí nápis CENTER s 8-hodinovým časovačom. Pomocou ovládacieho gombíka nastavte čas varenia.
3. Stlačte tlačidlo START a na LCD displeji sa zobrazí časovač (časovač jogurtu sa spustí a začne odpočítavať).
4. Po dokončení varenia tlakový hrniec niekoľkokrát pípne a na LCD displeji sa

zobrazí Yogh (Jogurt). Jogurt preložte do nádob a uložte do chladničky podľa pokynov v recepte.

AKO POUŽÍVAŤ FUNKCIU POMALÉHO VARENIA:

1. Pripravte požadovaný pokrm a vložte ho do vnútorného hrnca (6).
2. Pri pomalom varení používajte na spotrebiči sklenenú pokrievku.
POZNÁMKA: Funkcia pomalého varenia varí bez tlaku.
3. Vyberte funkciu SLOW COOK a na displeji sa zobrazí predvolený čas pomalého varenia 06:00. Stláčaním tlačidiel + a - nastavte čas varenia.
POZNÁMKA: Maximálny povolený čas pre režim SLOW COOK je 9,5 hodiny.
4. Opakovaným stláčaním tlačidla SLOW COOK vyberte režim a teplotu podľa tabuľky
5. Po 10 sekundách tlakový hrniec trikrát pípne a na LCD displeji sa zobrazí ON, čo znamená, že tlakový hrniec sa predhrieva.
6. Pred spustením odpočítavania môže trvať 5 až 20 minút, kým spotrebič dosiahne požadovanú teplotu.
7. Po skončení varenia tlakový hrniec zapípa a automaticky prejde do režimu HEAT SAVE. Počas režimu HEAT CONSERVATION sa na displeji zobrazí 0000.
8. Rozsvieti sa ikona TEPELNÁ KONZERVÁCIA, operáciu ukončíte stlačením tlačidla TEPELNÁ KONZERVÁCIA/ZRUŠIŤ.

NASTAVENIE TEPLoty A ČASU PRE POMALÉ VARENIE

- Vyberte funkciu SLOW COOK, na displeji sa zobrazí režim MEDIUM a predvolený čas režimu 06:00
- Stlačte tlačidlo MANUAL SETUP a zmeňte režim z MEDIUM na LESS alebo MORE. Tieto režimy zodpovedajú teplotám v nasledujúcej tabuľke

| POMALÉ VARENIE V2 | |
|--------------------|---------|
| Nastavenia | Teplota |
| Menej | 60°C |
| Stredné | 70°C |
| Prečítajte si viac | 80-95°C |

- Okrúhlym otočným gombíkom nastavte dĺžku času režimu SLOW COOK. Maximálny povolený čas v režime pomalého varenia je 9,5 hodiny
- Stlačte tlačidlo START. Na displeji sa zobrazí ON
- Ak chcete zrušiť funkciu SLOW COOK pred ukončením odpočítavania časovača, stlačte tlačidlo CONTINUE HEAT/CANCEL.
- Po skončení varenia tlakový hrniec zapípa a automaticky prejde do režimu HEAT SAVE. V režime HEAT CONSERVATION sa na displeji zobrazí 66. Rozsvieti sa ikona HEAT CONSERVATION. Ak chcete ukončiť operáciu, stlačte tlačidlo KEEP HEAT / CANCEL
- Na pomalé varenie môžete použiť sklenenú pokrievku.
- Funkcia pomalého varenia je beztlaková

POZOR! Pri odstraňovaní sklenenej pokrievky nikdy nedávajte tvár alebo ruky priamo nad tlakový hrniec, unikajúca para môže spôsobiť vážne popáleniny.

AKO POUŽÍVAŤ FUNKCIU ODLOŽENÉHO ŠTARTU

Ak chcete naprogramovať tlakový hrniec na neskoršie automatické varenie pripravených potravín, môžete ho naprogramovať na odloženie varenia až o 24 hodín.

POZOR: Funkciu DELAY START sa neodporúča používať na varenie potravín, ktoré sa môžu pokaziť. Ponechanie surových potravín v tlakovom hrnci dlhší čas pred varením môže viesť k ich znehodnoteniu. Varte potraviny, ktoré môžete nechať pri izbovej teplote, napríklad ryžu, fazuľu, obilniny alebo iné potraviny, ktoré sa nekazia.

Toto nastavenie sa používa v kombinácii s funkciami Menu potravín a Manuálne nastavenia.

1. Pripravte požadovaný pokrm a vložte ho do hrnca na varenie.
2. Nasadte veko (2) na spotrebič a otočením proti smeru hodinových ručičiek ho zaistite.
3. Uistite sa, že je poistný ventil v polohe "Tesnenie".
4. Napájací kábel zapojte do zásuvky 220 - 240 V.
5. Na LCD displeji sa zobrazí 00 00 (OFF).
6. Stlačte tlačidlo Odložený štart, ikonu Odložený štart  ...rozsvieti sa kontrolka. Na LCD displeji sa zobrazí 00:30, čo sa rovná 30 minútam oneskorenia. Stlačením tlačidla Delay Start nastavte čas oneskorenia v polhodinových krokoch a podržaním tlačidla rýchlo zvýšte hodnotu. Maximálna doba odkladu je 24 hodín. (Čas zobrazený na LCD displeji ukazuje, ako dlho by mal spotrebič čakať pred spustením procesu varenia.)
7. Napríklad: Ak chcete naprogramovať automatické zapnutie tlakového hrnca o 3 hodiny, stlačte tlačidlo Odložený štart, kým sa na displeji nezobrazí 03:00).
8. Po naprogramovaní času odloženého štartu vyberte funkciu Jedálny lístok.

BEZPEČNOSTNÉ PRVKY

Na zabezpečenie spoľahlivosti je v tlakovom hrnci nainštalovaných deväť bezpečnostných zariadení (obrázok 17).

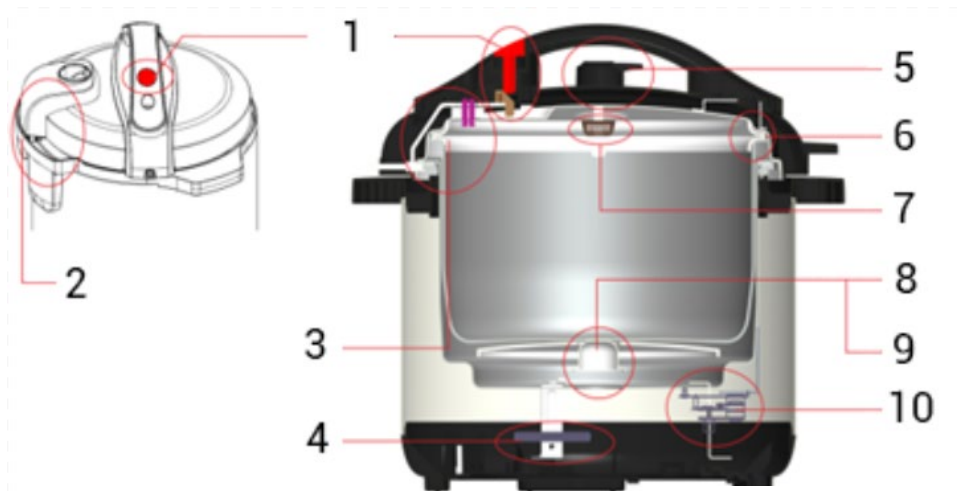

Obrázok 17

1. Bezpečnostný zámok veka
2. Bezpečnostný spínač veka
3. Bezpečnostné zariadenie na otváranie a zatváranie veka
4. Tepelná poistka
5. Ventil na obmedzenie tlaku
6. Zariadenie na uvoľnenie tlaku
7. Kryt proti zablokovaniu
8. Automatická regulácia teploty
9. Upozornenie na vysokú teplotu
10. Zariadenia na reguláciu tlaku

1. Bezpečnostné zariadenie na otváranie a zatváranie veka

Veko sa nedá otvoriť, ak je spotrebič naplnený tlakom.

2. Zariadenia na reguláciu tlaku

Počas cyklu varenia sa automaticky udržiava správna úroveň tlaku.

3. Ventil na obmedzenie tlaku

Ventil na obmedzenie tlaku automaticky vypustí vzduch, keď tlak vo vnútri prekročí nastavenú teplotu.

POZNÁMKA: Preplnenie tlakového hrnca (pozri návod na použitie) môže spôsobiť upchatie poistného ventilu a nadmerný tlak.

4. Kryt proti zablokovaniu

Zabraňuje zablokovaniu pretlakového ventilu (3) potravinami.

5. Zariadenie na uvoľnenie tlaku

Keď tlakový hrniec dosiahne maximálny povolený tlak a teplotu, hrniec sa posunie nadol, až kým sa veko neoddelí od tesniaceho krúžku, čím sa uvoľní tlak vzduchu.

6. Termostat

Výkon sa automaticky vypne, keď teplota tlakového hrnca dosiahne nastavenú hodnotu alebo sa tlakový hrniec zahreje bez dostatočného množstva tekutiny vo vnútri.

7. Tepelná poistka

Obvod sa otvorí, keď tlakový hrniec dosiahne maximálnu teplotu.

8. Bezpečnostný spínač veka

Tlakový hrniec nebude fungovať, ak veko nie je správne upevnené.

9. Bezpečnostné tlačidlo na veku

Veko sa nedá otvoriť, pokiaľ nestlačíte a nepodržíte tlačidlo.

ČISTENIE TLAKOVÉHO HRNCA

1. Pred demontážou sa vždy uistite, že je tlakový hrniec odpojený od elektrickej siete, je bez tlaku a úplne vychladnutý.
 2. Na čistenie vonkajšieho telesa (13) použite neabrazívnu špongiu alebo vlhkú handričku. Vonkajšie teleso (13) NIKDY neponárajte do žiadnej tekutiny ani doň nenalievajte tekutinu.
 3. Vyberte kondenzačnú nádobu (12), dôkladne ju opláchnite a nechajte vyschnúť. Vnútorne hlavné teleso (13) a horný krúžok (9) vyčistíte vlhkou špongiou alebo handričkou.
 4. Odstráňte poistný ventil (3) uchopením a silným potiahnutím smerom nahor. Opláchnite teplou vodou a osušte.
 5. Vyčistite veko (2) teplou mydlovou vodou vrátane gumového tesniaceho krúžku (18), filtra (17), ventilu, bezpečnostného ventilu (4) a nechajte dôkladne vyschnúť.
 6. Na spodnej strane veka pod pretlakovým ventilom (3) sa nachádza malý kovový filter (17), ktorý sa dá ľahko vybrať na čistenie (obrázok 18).
 7. Pred opätovnou montážou nechajte diely úplne vyschnúť.
 8. Vnútorň hrniec (6), mriežku (20) a kryt z tvrdého skla (21) umyte neabrazívnu špongiou a nechajte uschnúť na vzduchu alebo použite handričku.
 9. Vnútorň hrniec uložte do tlakového hrnca. Tlakový hrniec skladujte na chladnom a suchom mieste.
 10. Tlakový hrniec neskladujte s nasadeným vekom. Tým sa znižuje opotrebovanie tesnenia.
 11. POZNÁMKA: Akékoľvek iné činnosti by mal vykonať autorizovaný servisný zástupca alebo výrobca či distribútor.
- Ako čistiť filter:
Vyberte filter (17) ťahaním vo zvislej polohe a vyčistite ho. Ak chcete filter znovu nasadiť, jednoducho nasadte filter (17) a zatlačte ho, aby sa zaistil (obrázok 18).

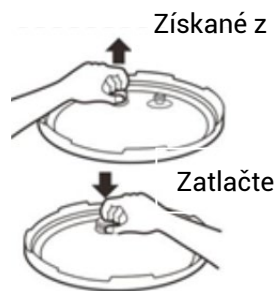

Obrázok 18

RIEŠENIE PROBLÉMOV

| PROBLÉM | RIEŠENIE |
|---|---|
| 1. Mal by byť poistný ventil (3) na veku (2) uvoľnený? | Áno, aj keď je voľný, je bezpečný. Otáča sa o 360 stupňov. Keď sa však tlak zvýši a ventil je správne nastavený do polohy "Tesnenie", bude pripomínať kývajúcu sa hlavu na pružine. |
| 2. Keď vyberiem program Menu potravín (napr. SOUP), dám START, nič sa nestane. Čo sa stalo? | Nič sa nestalo. Uistite sa, že je poistný ventil (3) nastavený do polohy Tesnenie a veko (2) je bezpečne zaistené. Po výbere programu Food Menu (Ponuka potravín) dajte START, nechajte spotrebič začať ohrievať a vytvárať tlak. Keď spotrebič vytvorí dostatočný tlak, na displeji sa zobrazí časovač odpočítavania, ktorý predstavuje požadovaný čas varenia pre vybrané tlačidlo ponuky jedál. Spotrebič teraz začne variť jedlo. Tlakovanie môže trvať od 5 do 40 minút v závislosti od množstva a hmotnosti pripravovaného jedla. |
| 3. Hneď ako nastavím tlakový hrniec, začne sa zohrievať, ale asi po 5 minútach spotrebič trikrát zapípa a prejde do režimu udržiavania teploty a jedlo sa | Spotrebič zistí, že do jedla nebolo pridané dostatočné množstvo tekutiny. Tlakový hrniec má automatický snímač ochrany proti prehriatiu, ktorý automaticky prepne spotrebič do režimu 00:00 - Vypnuté alebo Udržiavanie teploty, keď zistí, že neobsahuje dostatok tekutiny, aby sa zabránilo prehriatiu. Uistite sa, že je všetok tlak uvoľnený, otvorte veko a pridávajte tekutinu po 1/2 šálky, kým spotrebič nezačne vytvárať tlak a správne variť. |

| | |
|---|---|
| <p>úplne neuvarí. Čo sa deje?</p> | <p>Spotrebič detekuje úniky tlaku a nesprávne tesnenie. Pevne zatlačte na veko, aby sa vytvorilo tesnenie, alebo uvoľnite všetok tlak a veko bezpečne odstráňte, aby ste spotrebič dôkladne skontrolovali. Uistite sa, že gumový tesniaci krúžok je na svojom mieste, veko je bezpečne zaistené a ventil na hornej strane veka je v polohe "Tesnenie". Odpojením spotrebiča ho resetujte. Počkajte 10 sekúnd a znova ho pripojte. Spotrebič znova naprogramujte.</p> |
| <p>4. Počas stláčania sa para uvoľňuje okolo okraja veka. Ako môžem tento problém vyriešiť?</p> | <p>Obidve uvedené riešenia spôsobia odparenie určitého množstva kvapaliny, preto sa odporúča doplniť späť rovnaké množstvo, ktoré sa odparilo, inak sa tento problém bude vyskytovať aj naďalej alebo tlakový hrniec nebude správne fungovať.</p> <p>Upozorňujeme, že únik pary z ventilu (3) alebo z okolia veka je počas procesu stláčania počas prvých 5 minút normálny. Ak tento jav pretrváva dlhšie ako 10 minút alebo sa para naďalej uvoľňuje aj po tom, ako sa časovač začal odpočítavať, môže to znamenať, že gumový tesniaci krúžok (18) nevytvoril správne tesnenie, keď bolo veko (2) zamknuté. To sa môže stať aj pri úplne nových jednotkách. Skúste pevne zatlačiť na veko (2). Tým by sa mal gumový tesniaci krúžok (18) pevne utesniť a zastaviť ďalšie uvoľňovanie pary.</p> <p>Ak sa tým problém nevyrieši, stlačte tlačidlo HEAT CONSERVATION/CANCEL a postupujte podľa pokynov na uvoľnenie všetkého tlaku pred odstránením veka a kontrolou červeného bezpečnostného ventilu (4) alebo gumového tesniaceho krúžku (18). Informácie o</p> |

| | |
|---|--|
| | <p>montáži gumového tesniaceho krúžku (18) nájdete na strane 7. Utrite ho vlhkou handričkou, aby bol čistý a hladký, bez zvyškov jedla. Všimnite si, že červený poistný ventil (4) je správne namontovaný a možno ho ľahko vytiahnuť nahor a nadol uchopením tesniaceho krúžku poistného ventilu (16). Nasadte kryt na spotrebič a zaistite ho. Znovu spustíte proces varenia.</p> |
| <p>5. Počas zvyšovania tlaku sa z pretlakového ventilu (3) uvoľňuje para. Ako môžem tento problém vyriešiť?</p> | <p>Môže k tomu dôjsť počas počiatočného spustenia tlakovacieho cyklu a je to bežné. Ak problém pretrváva dlhšie ako 10 minút, je možné, že ventil (3) nie je správne umiestnený. Jednoducho použite kliešte alebo podobné náradie a kuchynské rukavice na jemné premiestnenie ventilu jemným poklepávaním zo strany na stranu, kým sa správne utesní. Ak sa para naďalej uvoľňuje, možno bude potrebné stlačiť tlačidlo KEEP HEAT/CANCEL. Pred otvorením veka a odstránením poistného ventilu postupujte podľa pokynov na uvoľnenie všetkého tlaku a skontrolujte tenkú drôtenú pružinu na jeho základni. Uistite sa, že nie je ohnutý alebo uvoľnený. Ak para stále uniká, ventil môže byť chybný a môže byť potrebná jeho výmena alebo oprava.</p> |
| <p>6. Počas zvyšovania tlaku sa para uvoľňuje z oblasti bezpečnostného ventilu (4). Ako môžem tento problém vyriešiť?</p> | <p>Môže k tomu dôjsť počas počiatočného spustenia tlakovacieho cyklu a je to bežné. Ak problém pretrváva dlhšie ako 10 minút, jednoducho použite kliešte alebo podobné náradie a kuchynské rukavice, aby ste ventil opatrne správne umiestnili. To pomôže správne usadiť veko a všetky ventily. Tlak rýchlo stlačí bezpečnostný ventil a riadne utesní spotrebič, aby sa dokončilo</p> |

| | |
|---|--|
| | natlakovanie. |
| 7. Jedlo je hotové a všetok tlak je uvoľnený, ale nemôžem odomknúť a otvoriť veko. Čo sa zaseklo? | Stlačte tlačidlo HEAT CONSERVATION/CANCEL a uistite sa, že sa úplne uvoľnil všetok tlak a para. Uistite sa tiež, že červený bezpečnostný ventil (4) už nie je v hornej polohe. Môže byť zaseknutý v hornej polohe, jemne poklepte na veko, aby ste ho dostali dole. Potom otočením veka v smere hodinových ručičiek veko odomknite. Ak je stále zaseknutý, môže pomôcť odpojenie zariadenia. |
| 8. Čo je to priehľadná plastová časť, ktorá sa dodáva s mojím tlakovým hrncom? | Je to kondenzačná nádoba: Pozri časť (12) na stranách 5 a 8 a pripojenie kondenzačnej nádoby k zadnej časti tlakového hrnca. |
| 9. Naprogramoval som tlakový hrniec na varenie, ale nič sa nedeje. | Spotrebič stále vytvára tlak. To môže trvať 5-40 minút v závislosti od množstva a hmotnosti potravín v tlakovom hrnci. |
| 10. Spotrebič NEfunguje alebo NIE JE napájaný. | Poistka v spotrebiči je skratovaná. K tomu dôjde, ak sa jedlo vo vnútornom hrnci varí bez dostatočného množstva tekutiny alebo ak do hrnca prúdi príliš veľa elektriny. Ohľadom zásad výmeny kontaktujte zákaznícky servis. |
| 11. Na LED displeji sa zobrazí chyba E4. | Odpojte napájací kábel zo zásuvky. Počkajte približne 15 minút. Zapojte napájací kábel späť do elektrickej zásuvky. Stlačte tlačidlo KEEP HEAT/CANCEL na tlakovom hrnci. Ak chcete začať variť, vyberte proces varenia. |

| | | |
|--|---|--|
| 12. Moje jedlo sa pripálilo na dne vnútorného hrnca. | Vo vnútornom hrnci nie je dostatok tekutiny. Do obsahu vnútorného hrnca pridajte viac tekutiny. | |
| 13. Mám problém so zatváraním veka. | Nesprávne nasadený tesniaci krúžok. | Znovu nasadte tesniaci krúžok. |
| 13. Mám problém so zatváraním veka. | Bezpečnostný ventil je v hornej polohe. | Jemne zatlačte bezpečnostný ventil nadol. |
| 14. Mám problémy s otváraním veka | Tlak sa úplne nezmiernil. Bezpečnostný ventil je v hornej polohe. | Opatrne otočte poistný ventil do polohy VENTING a uvoľnite zvyšný tlak. Jemne zatlačte bezpečnostný ventil nadol. |
| 15. Počas varenia sa z ventilu uvoľňuje veľké množstvo pary. | Ventil je v polohe VENTILÁCIA. | Prestavte poistný ventil do polohy SEALING. |
| 16. Displej zobrazuje E3. | Zistí sa prehriatie. | Stlačením tlačidla KEEP HEAT/CANCEL ukončíte varenie. Skontrolujte, či sa jedlo na dne vnútorného hrnca nepripálilo. |
| 17. Po pripojení napájacieho kábla je displej prázdny. | Zlý alebo žiadny zdroj napájania. Elektrická poistka je prepálená. | Skontrolujte napájací kábel od tlakového hrnca k zásuvke v stene a zaistite dobré pripojenie. |

| | | |
|--|--|---|
| | | Kontaktujte zákaznicky servis a informujte sa o podmienkach výmeny. |
| 18. Ryža je uvarená len čiastočne alebo je príliš tvrdá. | Nepoužilo sa dostatočné množstvo vody. Veko sa otvorilo príliš skoro. | Pomer ryže a vody upravte podľa receptu. Po skončení cyklu varenia nechajte veko na spotrebiči ešte 5 minút. |
| 19. Ryža je kašovitá alebo vodnatá. | Použilo sa príliš veľa vody. | Pomer ryže a vody upravte podľa receptu. |

Ak sa na displeji tlakového hrnca zobrazí niektorý z nižšie uvedených chybových kódov, **odpojte napájací kábel** a skontrolujte, či je tlakový hrniec správne zostavený, či sú potraviny v hrnci správne a rovnomerne rozložené a či je v hrnci dostatok tekutiny. Potom nechajte spotrebič aspoň 10 minút vychladnúť, zapojte ho späť do zásuvky a zapnite ho.

NÁVOD NA POUŽITIE - ČASŤ S TEPLOVZDUŠNOU

FRITÉZOU

UPOZORNENIE

- Aby ste zabránili poškodeniu spotrebiča alebo zraneniu osôb, dodržiavajte všetky bezpečnostné pokyny a upozornenia.
- Nedovoľte deťom obsluhovať tento spotrebič. Spotrebič uchovávajte mimo dosahu detí.
- Spotrebič umiestnite na stabilný a rovný povrch.
- Spotrebič je určený len na domáce použitie v interiéri.
- NEPOUŽÍVAJTE tento spotrebič, ak máte kardiostimulátor, načúvacie prístroje alebo podobné zdravotnícke pomôcky. Pred použitím tohto prístroja sa poraďte s lekárom.
- Spotrebič vypnite a odpojte od elektrickej siete, ak zostane bez dozoru alebo pred pridaním/odstránením príslušenstva a čistením.
- Uistite sa, že vaše napätie zodpovedá špecifikáciám.
- Krátky odpojiteľný napájací kábel je k dispozícii, aby sa zabránilo zamotaniu alebo zakopnutiu.
- Používanie predlžovacieho kábla sa neodporúča, pretože sa môže prehriať a spôsobiť nebezpečenstvo požiaru.
- Ak sa používa predlžovací kábel, uistite sa, že je elektrická sieť kompatibilná so spotrebičom, zástrčka je uzemnená a je umiestnená tak, aby sa o ňu nedalo neúmyselne zakopnúť.
- Tento spotrebič nie je určený na používanie osobami (vrátane detí) so zníženými fyzickými, zmyslovými alebo duševnými schopnosťami alebo s nedostatočnými skúsenosťami a znalosťami, pokiaľ im osoba zodpovedná za ich bezpečnosť neposkytla dohľad alebo pokyny na používanie spotrebiča.
- Ak niektoré diely chýbajú, sú zlomené, poškodené alebo opotrebované, prestaňte tento výrobok používať, kým výrobca nevykoná opravu a/alebo

nenainštaluje náhradné diely.

- Nepoužívajte tento spotrebič v rozpore s pokynmi výrobcu, pretože by to mohlo viesť k strate záruky na výrobok.

- Nesprávne zaobchádzanie alebo manipulácia môže viesť k poškodeniu majetku alebo osôb.

- Uistite sa, že spotrebič je umiestnený na dobre vetranom mieste, ďaleko od horúcich povrchov, horľavých materiálov (napr. záclon a obrusov) a vlhkého prostredia.

- Neumiestňujte spotrebič na povrch varnej dosky.

- S napájacím káblom nemanipulujte cez ostré hrany/rohly alebo horúce povrchy.

- Spotrebič neťahajte ani neprenášajte za napájací kábel.

- Keď je spotrebič v prevádzke, neumiestňujte napájací kábel do blízkosti vetracích otvorov.

- Nedotýkajte sa ventilačného otvoru tohto spotrebiča ani sa k nemu nepribližujte, keď je v prevádzke.

- Počas prevádzky spotrebiča neblokujte prívod alebo odvod vzduchu.

- Spotrebič nikdy nezakrývajte inými predmetmi.

- Spotrebič nepoužívajte, ak je poškodená zástrčka, hlavný kábel alebo samotný spotrebič.

- Počas prevádzky nevystavujte zástrčku ani kábel vysokým teplotám.

- Ak sa kábel zahreje, zastavte prevádzku tohto spotrebiča.

- Neponárajte tento spotrebič do vody, neoplachujte ho pod tečúcou vodou, nestriekajte ho vodou ani ho neskladujte v mokrom/vlhkom prostredí (to neplatí pre príslušenstvo).

- Nelejte vodu na elektrické komponenty alebo konektory.

- Nevyťahujte zástrčku, ak máte mokré ruky.

- Počas prevádzky spotrebičom nehýbte ani ním netraste.

- Počas prevádzky sa nedotýkajte horúcich povrchov/vnútra spotrebiča.

- Nedotýkajte sa príslušenstva počas varenia ani bezprostredne po ňom. Na premiestňovanie potenciálne horúceho príslušenstva vždy používajte kuchynské rukavice.

- Do otvorov nekladajte kovové ani iné vodivé materiály, pretože hrozí nebezpečenstvo úrazu elektrickým prúdom.
- Nepoužívajte iné ako originálne príslušenstvo a vybavenie.
- Nepoužívajte tento spotrebič s externým časovačom alebo systémom diaľkového ovládania.
- Do spotrebiča nekladajte horľavé predmety, ako je papier (papier na pečenie len pod dohľadom) alebo plast.
- Spotrebič nepoužívajte, pokiaľ nie je zástrčka správne zapojená do zásuvky.
- Ak sa počas prevádzky vyskytnú akékoľvek problémy, tento výrobok nepoužívajte.
- Zásuvku nepoužívajte spoločne s inými spotrebičmi, pretože hrozí riziko poškodenia zásuvky alebo vzniku požiaru.
- Tento spotrebič má polarizovanú zástrčku (jeden kolík je širší ako druhý), preto musí byť zástrčka správne orientovaná, aby pasovala do zástrčky spotrebiča.
- Pri používaní spotrebiča a vyberaní potravín dávajte pozor na horúcu paru a vzduch unikajúci zo spotrebiča.
- Ak zo spotrebiča vychádza dym, okamžite vytiahnite zástrčku zo zásuvky.
- Ak sa tento spotrebič už nepoužíva, uistite sa, že je vypnutý a odpojený od elektrickej siete.
- Pred demontážou alebo čistením nechajte spotrebič 30 minút vychladnúť.
- Ochrana proti prehriatiu: Spotrebič nebude fungovať, ak je aktivovaná ochrana proti prehriatiu. Pred opätovným spustením spotrebiča ho odpojte zo zásuvky a počkajte, kým úplne vychladne.

HLAVNÁ SCHÉMA

VEKO TEPLOVZDUŠNEJ RÚRY

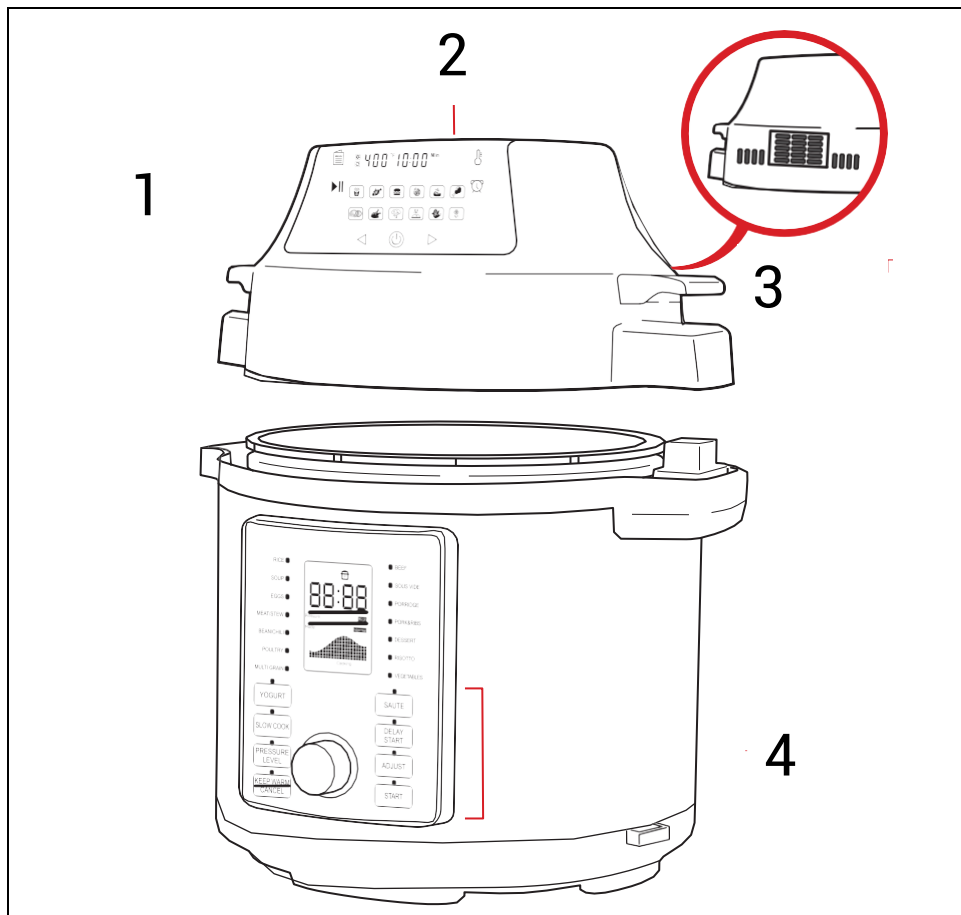

1) Ovládací panel teplovzdušnej rúry
2) Prívod vzduchu

3) Odvod vzduchu
4) Ovládací panel tlakového hrnca

OVLÁDACÍ PANEL

- **ZAPNUTIE/VYPNUTIE:** Stlačením zapnete/vypnete; predvolené nastavenie je 180 °C a 15 minút
- **VÝBER PREFERENCIÍ:** Stlačením prepnete predvolby varenia
- **DIGITÁLNY DISPLEJ:** Zobrazuje teplotu a čas

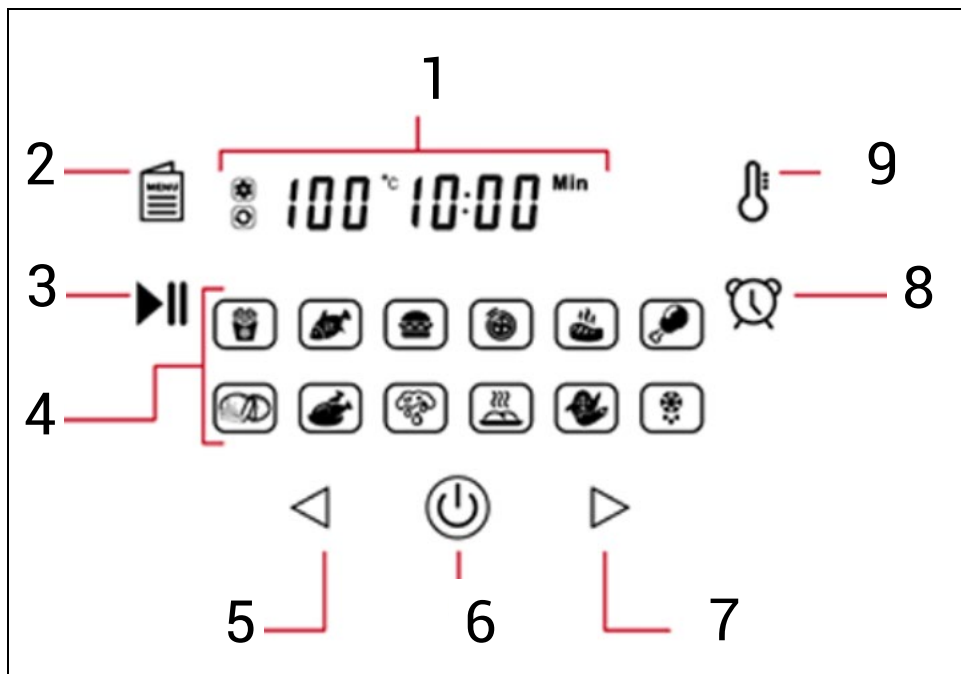

1) Digitálny displej

2) Výber preferencií

3) Štart / Pauza

4) Predvolby varenia













5) Zníženie teploty/časovače

6) Zapnutie/vypnutie

7) Zvýšenie teploty/časovače

8) Nastavenia časovača

9) Nastavenie teploty

| PREDVOĽBA VARENIA | TEPLOTA (°C) | MINUTY |
|--|--------------|----------|
|  Mrazené čipsy | 200 | 15 |
|  Ryba | 160 | 15 |
|  Hamburger | 185 | 13 |
|  Pizza | 185 | 15 |
|  Steak | 175 | 25 |
|  Kuracie stehná | 200 | 22 |
|  Čerstvé čipsy | 160 | 30 |
|  Kuracie mäso | 180 | 40 |
|  Sušenie | 80 | 2 hodiny |
|  Grilovanie | 160 | 10 |
|  Zelenina | 180 | 15 |
|  Odmrazovanie | 50 | 5 |

| POTRAVINA | MIN-MAX KVALITA (g) | ČAS (MIN.) | TEPLOTA (°C) | ĎALŠIE INFORMÁCIE |
|---------------------------|------------------------|---------------|-----------------|---------------------------------------|
| ZEMIAKY A HRANOLKY | | | | |
| Tenké mrazené hranolčky | 350 - 600 | 15-16 | 200 | |
| Hrubé mrazené hranolčky | 350 - 600 | 15-20 | 200 | |
| Domáce hranolky | 350 - 600 | 10-16 | 200 | Pridajte 1/2 polievkovej lyžice oleja |
| Domáce zemiakové klíny | 350 - 600 | 10 -24 | 180 | Pridajte 1/2 polievkovej lyžice oleja |
| Domáce zemiakové kocky | 350 - 600 | 10-24 | 180 | Pridajte 1/2 polievkovej lyžice oleja |
| Zemiakové placky | 200 | 15-18 | 180 | |
| Gratinované zemiaky | 450 | 15-18 | 200 | |
| MÄSO A NÄPOJE | | | | |
| Steak | 100 - 500 | 8-12 | 180 | |
| Bravčové kotlety | 100 - 500 | 10 -14 | 180 | |
| Hamburger | 100 - 500 | 7-14 | 180 | |
| Rolka s klobásou | 100 - 500 | 13-15 | 200 | |

| | | | | |
|-------------------------------|-----------|--------|-----|---------------------|
| Kuracie stehná | 100 - 500 | 18- 22 | 180 | |
| Kuracie prsia | 100 - 500 | 10 -15 | 180 | |
| SNACKY | | | | |
| Jarné závitky | 100 - 300 | 15-20 | 200 | Použitie polotovaru |
| Mrazené kuracie nugetky | 100 - 500 | 4-17,5 | 200 | Použitie polotovaru |
| Mrazené rybie prsty | 100 - 500 | 6-10 | 200 | Použitie polotovaru |
| Mrazené mozzarellaové tyčinky | 100 - 500 | 8-10 | 180 | Použitie polotovaru |
| Mrazené cibuľové krúžky | 450 | 15 | 200 | Použitie polotovaru |
| Plnená zelenina | 100 - 500 | 10 | 160 | |
| PEČENIE | | | | |
| Dort | 250 | 20-25 | 160 | |
| Quiche | 350 | 20-22 | 180 | |
| Muffiny | 250 | 15-18 | 200 | |
| Sladké pochúťky | 350 | 20 | 160 | |

PRÍPRAVA

1) Spotrebič umiestnite na stabilný a rovný povrch a zapojte ho do zásuvky.

- Počas prevádzky nechajte okolo spotrebiča voľný priestor aspoň 13 cm.
- Uistite sa, že je napájací kábel dostatočne dlhý, aby sa dal pohodlne zasunúť do zásuvky.

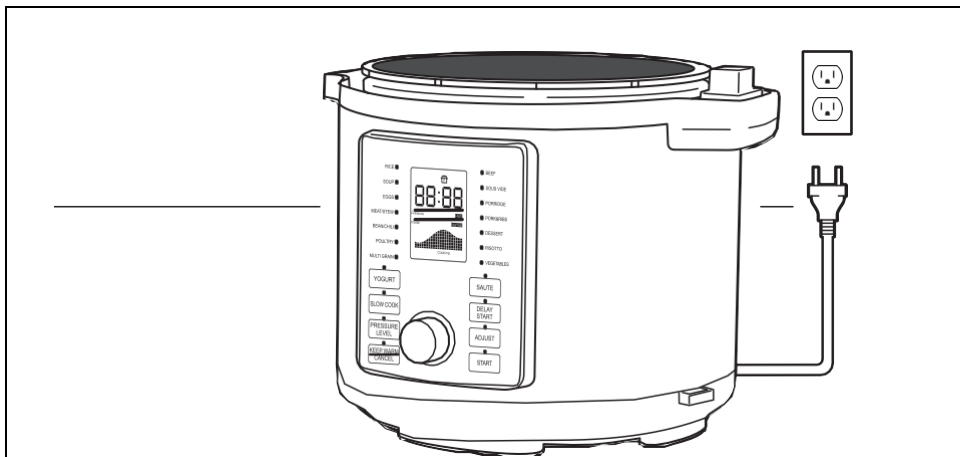

POZNÁMKA: Pred prvým použitím vyčistite príslušenstvo horúcou vodou, mydlom a neabrazívnou špongiou. Vnútro a vonkajšok spotrebiča utrite čistou a suchou handričkou. Skontrolujte, či boli z obalu spotrebiča odstránené všetky nálepky a štítky.

2) Horúcovzdušná rúra: Nastavte požadovanú teplotu a časovač na 10 minút. Stlačením tlačidla Start spotrebič predhrejete

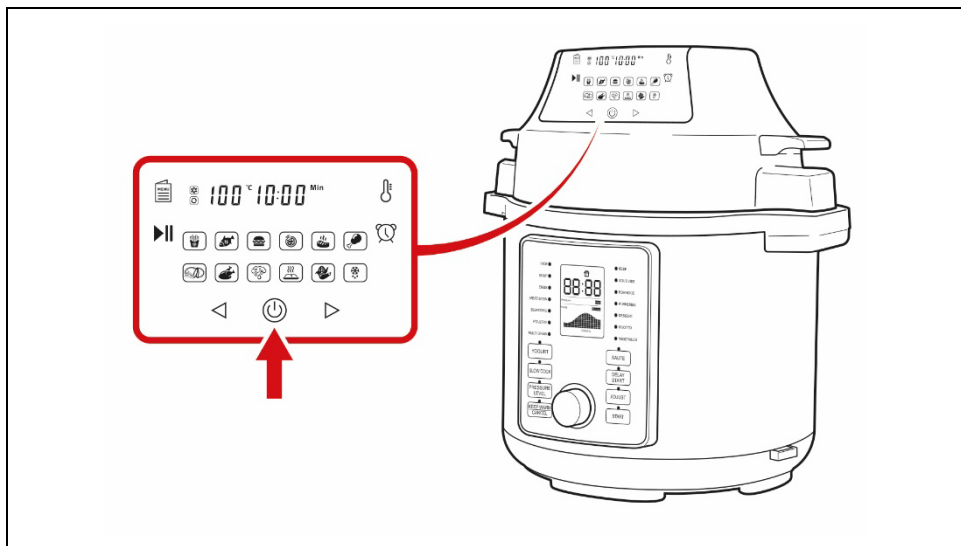

3) Horúcovzdušná rúra: Nastavte požadovanú teplotu a časovač. Stlačte tlačidlo Štart.

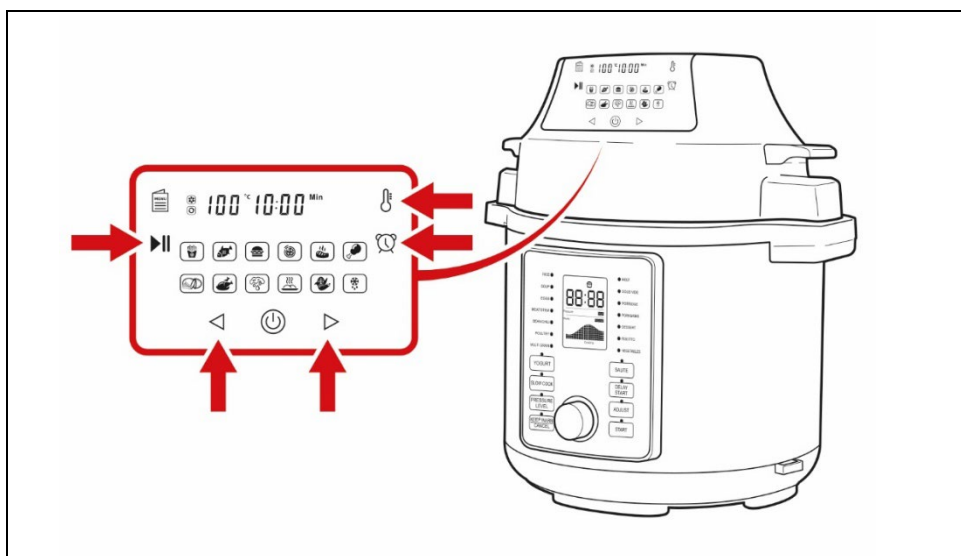

VARENIE

1. Prísady vložte do požadovaného príslušenstva a potom do vnútorného hrnca.

- Neprepĺňajte príslušenstvo ani nádobu
- Pri vkladaní príslušenstva/nádoby do spotrebiča používajte kuchynské rukavice.

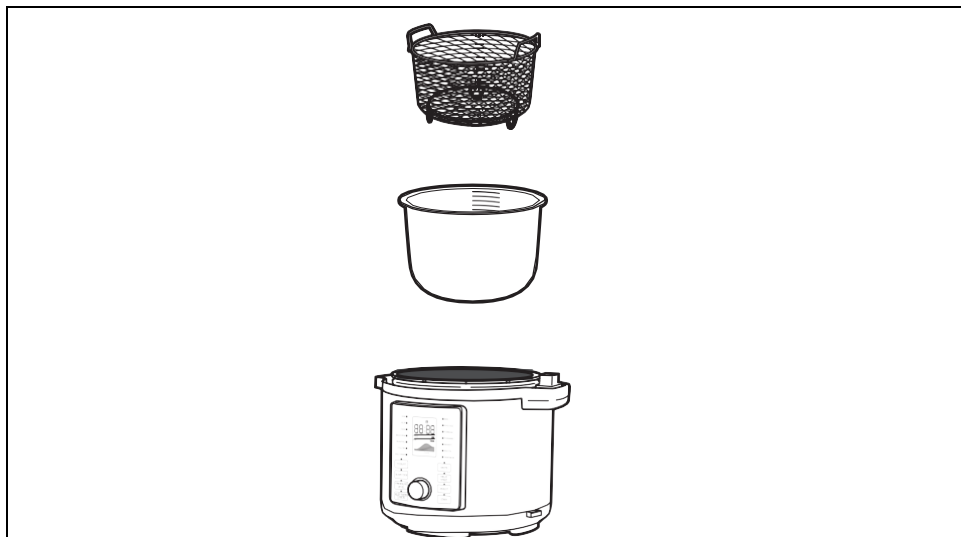

2. Ak chcete spotrebič používať ako teplovzdušnú rúru, vyberte veko.

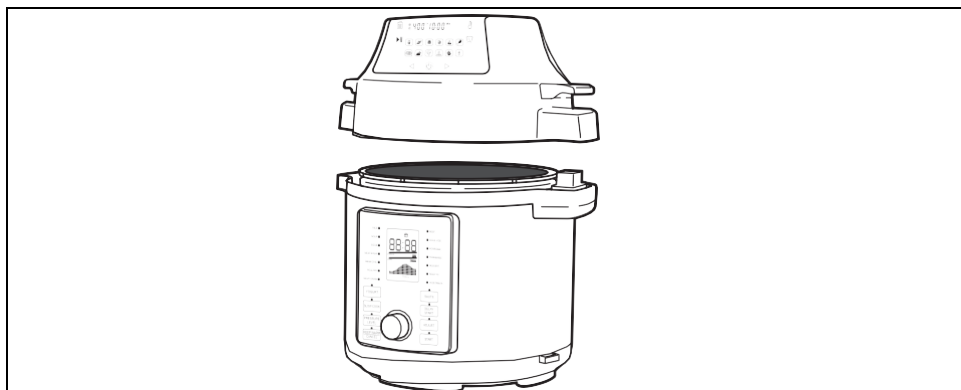

- Položte veko rúry na spotrebič a kontrolky sa rozsvietia.

3. Stlačte tlačidlo Zapnúť/Vypnúť.

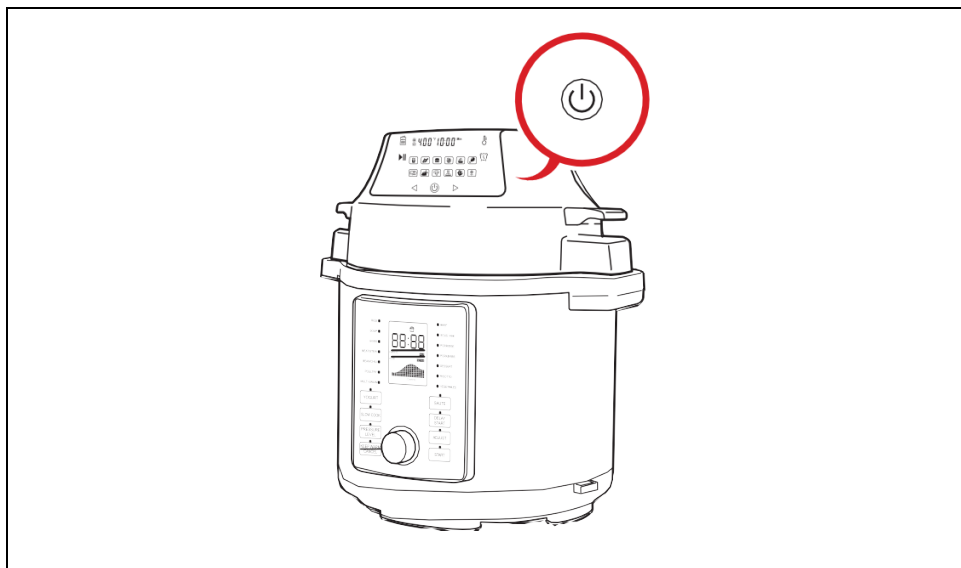

4. Výber predvolby varenia a/alebo manuálny výber nastavenia varenia



5. Stlačením tlačidla Start spustíte varenie.

- V prípade potreby prerušte varenie a pridajte/odstráňte prísady.



6. Jedlo uvarte rovnomerne takto:

- Potraсте alebo otočte miskú

- Na vybratie hrnca zo spotrebiča a na pretrepanie/obrátenie pokrmu použite kuchynské rukavice.

- Hrnec vráťte do spotrebiča a pokračujte vo varení.

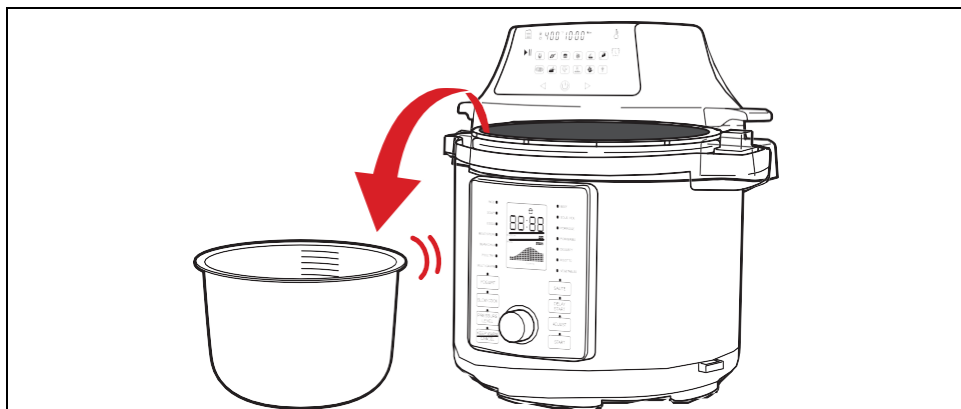

7. Varenie sa skončí, keď časovač dosiahne hodnotu 0. Spotrebič vydá zvukový signál a vypne sa alebo udržiava jedlo teplé.

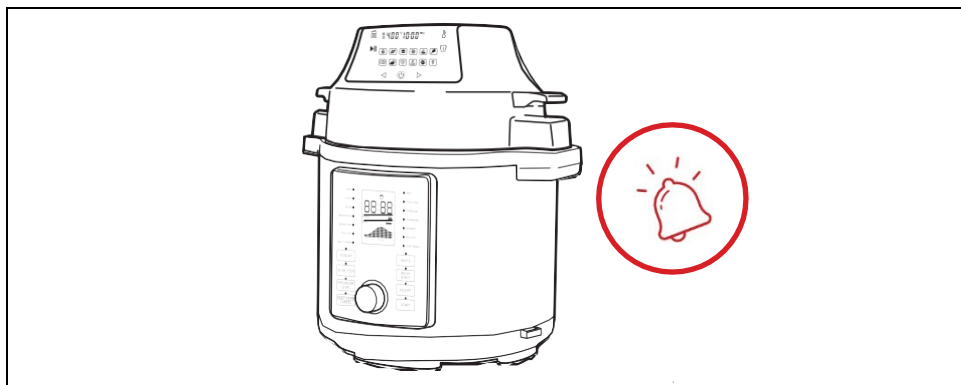

8. Na vybratie príslušenstva/hrnca a odstránenie potravín použite kuchynské rukavice.

POZNÁMKA: Uistite sa, že príslušenstvo/ohrievač je umiestnený na stabilnom povrchu mimo horľavých predmetov.

Po skončení varenia spotrebič vypnite a odpojte od elektrickej siete. Neprenášajte ani neskladujte spotrebič, kým úplne nevychladne.

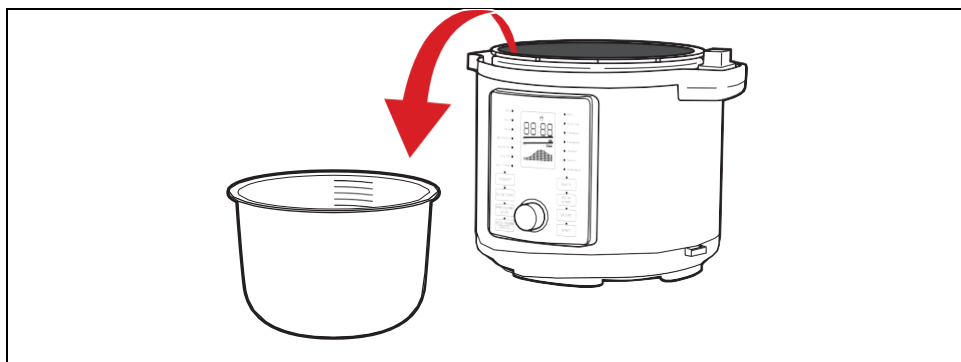

Tipy na varenie

- Na premiestňovanie potenciálne horúceho príslušenstva vždy používajte kuchynské rukavice.
- Neprepĺňajte príslušenstvo ani spotrebič.
- Počas predhrievania nekladajte do spotrebiča žiadne potraviny.
- Menšie prísady si vyžadujú o niečo kratší čas varenia ako väčšie prísady.
- Trasenie alebo otáčanie potravín počas varenia môže pomôcť zabrániť nerovnomernému vareniu.
- Nastavte časovač na polovicu času varenia, aby vám spotrebič oznámil, kedy je čas pokrm zatriasť alebo otočiť.
- Potraviny nevarte ani nepripaľujte.
- Nejedzte spálené jedlo. Odstráňte všetky zvyšky spálených potravín.
- Môžete použiť malé množstvo oleja, aby ste dodali chrumkavosť, ale nepridávajte ho príliš veľa.
- Hotové cesto si vyžaduje menej času na prípravu ako domáce cesto.

Tipy na čistenie a skladovanie

- Pred demontážou alebo čistením spotrebič odpojte a nechajte 30 minút vychladnúť.
- Spotrebič, odnímateľné časti a príslušenstvo čistite po každom použití.
- Vonkajšok a vnútro spotrebiča utrite mäkkou handričkou a teplou vodou.
- Príslušenstvo čistite teplou vodou, jemným čistiacim prostriedkom a neabrazívnou špongiou alebo handričkou. V prípade potreby namočte diely do horúcej vody.
- Iba príslušenstvo a vnútorný hrniec je možné umývať v umývačke riadu. Nikdy neponárajte spotrebič do vody alebo iných kvapalín.
- Na čistenie spotrebiča nepoužívajte silné, korozívne čistiace prostriedky.
- Spotrebič nečistite kovovým náradím ani abrazívnymi čistiacimi prostriedkami.
- Po úplnom vysušení dielov spotrebič zostavte a uložte na chladnom a suchom mieste.

| | |
|-------------------------------------|-------------|
| Menovité napätie | 220 - 240 V |
| Menovitá frekvencia | 50 Hz |
| Výkon teplotvzdušnej fritézy | 1500 W |

| PROBLÉM | PRÍČINA | RIEŠENIE |
|------------------------------------|---|--|
| Spotrebič nefunguje | Spotrebič nie je správne pripojený | Zapojte zástrčku do uzemnenej zásuvky |
| | Časovač nie je nastavený | Nastavenie časovača |
| | Veko nie je zatvorené | Úplne zatvorte veko |
| Vyprážené zložky nie sú pripravené | Príliš veľa zložiek | Do príslušenstva/hrnca vložte menšie dávky |
| | Príliš nízka nastavená teplota, príliš krátky čas varenia | Zvýšte teplotu, predĺžte čas varenia |
| Zložky sú vyprážené nerovnomerne | Dávka prísad je príliš veľká a prísady ležia na sebe | V polovici varenia odstráňte niektoré prísady alebo pokrm pretrepte/obráťte. |
| | Zložky nie sú čerstvé alebo nie sú správne pripravené | Uistite sa, že používate čerstvé suroviny a správne ich pripravíte na vyprážanie (pridáte olej atď.) |

| | | |
|--------------------------------------|--|--|
| Vyprážené jedlo nie je chrumkavé | Niektoré prísady sú vhodnejšie na použitie v teplovzdušnej fritéze | Používajte čerstvé prísady alebo hotové občerstvenie (polotovary) |
| | Je potrebné trochu oleja | Zľahka potrite prísady trochou oleja |
| | Zložky sú vlhké | Prísady pred varením osušte |
| Biely dym vychádzajúci zo spotrebiča | Jedlo vo fritéze je masťné | Malé množstvo bieleho dymu je normálne, utrite jedlo, aby ste odstránili prebytočný olej |
| | Príslušenstvo stále obsahuje zvyšky masťnoty z predchádzajúceho používania | Správne čistenie príslušenstva |



Likvidácia: Symbol prečiarknutého kontajnera na výrobku, v sprievodnej dokumentácii alebo na obale znamená, že v krajinách EÚ sa všetky elektrické a elektronické zariadenia, batérie a akumulátory musia po skončení ich životnosti likvidovať oddelene ako separovaný odpad. Tieto výrobky nevyhadzujte do netriedeného komunálneho odpadu.

  **VYHLÁSENIE O ZHODE**

Spoločnosť Abacus Electric, s.r.o. týmto vyhlasuje, že výrobok SALENTE Ario spĺňa požiadavky noriem a predpisov, ktoré sa vzťahujú na daný typ zariadenia. Splňa požiadavky smernice 2014/68/EÚ o oznamovaní nebezpečných látok (PED) Úplné znenie vyhlásenia o zhode nájdete na adrese <http://ftp.salente.cz/ce/>.

Dovozca:

Abacus Electric, s.r.o.

Planá 2, 370 01, Czech Republic

Výrobca / Producent / Výrobca / Gyártó

Výrobca:

Naxya Limited

No.5, 17/F, Strand 50, 50 Bonham Strand, Sheung Wan, Hong Kong

Made in China

Copyright © Abacus Electric, s.r.o.

www.salente.eu

Všetky práva vyhradené.

Dizajn a technické špecifikácie výrobku sa môžu zmeniť bez predchádzajúceho upozornenia.